

**OBRAZAC 1**

elektronski potpis projektanta	elektronski potpis revidenta
--------------------------------	------------------------------

INVESTITOR <sup>1</sup>	<b>Roknić Milorad i Draginja</b>
OBJEKAT <sup>2</sup>	<b>Privremeni objekat za trgovinu i usluge</b>
LOKACIJA <sup>3</sup>	<b>Lokacija br. 32.14 , k.p. 2109, 2110 i 2111/3 KO Mišići, Opština Bar</b>
VRSTA TEHNIČKE DOKUMENTACIJE <sup>4</sup>	<b>IDEJNO RJEŠENJE</b>
PROJEKTANT <sup>5</sup>	<b>„NG DESIGN“ d.o.o. ul.Maršala Tita C-16, 85000 Bar</b>
ODGOVORNO LICE <sup>6</sup>	<b>Nedeljko Guja dipl. inž. građ.</b>
GLAVNI INŽENJER <sup>7</sup>	<b>Nataša Janković spec.sci.arh. broj licence: UPI 107/7-3388/2</b>

---

<sup>1</sup> Naziv/ime investitora

<sup>2</sup> Naziv projektovanog objekta

<sup>3</sup> Mjesto građenja, planski dokument, urbanistička parcela, katastarska parcela

<sup>4</sup> Idejno rješenje, idejni projekat, glavni projekat odnosno projekat izvedenog objekta projekat (ako je u pitanju naslovna strana cjelokupne tehničke dokumentacije)

<sup>5</sup> Naziv privrednog društva, pravnog lica odnosno preduzetnika koji je izradio tehničku dokumentaciju

<sup>6</sup> Ime odgovornog lica u privrednom društvu, pravnom licu odnosno ime i prezime preduzetnika

<sup>7</sup> Ime i prezime glavnog inženjera.

elektronski potpis projektanta	elektronski potpis revidenta
--------------------------------	------------------------------

INVESTITOR <sup>1</sup>	<b>Roknić Milorad i Draginja</b>
OBJEKAT <sup>2</sup>	<b>Privremeni objekat za trgovinu i usluge</b>
LOKACIJA <sup>3</sup>	<b>Lokacija br. 32.14 , k.p. 2109, 2110 i 2111/3 KO Mišići, Opština Bar</b>
DIO TEHNIČKE DOKUMENTACIJE <sup>4</sup>	<b>ARHITEKTONSKI PROJEKAT</b>
PROJEKTANT <sup>5</sup>	<b>„NG DESIGN“ d.o.o. ul.Maršala Tita C-16, 85000 Bar</b>
ODGOVORNO LICE <sup>6</sup>	<b>Nedeljko Guja dipl. inž. građ.</b>
GLAVNI INŽENJER <sup>7</sup>	<b>Nataša Janković spec.sci.arh. broj licence: UPI 107/7-3388/2</b>
SARADNICI NA PROJEKTU <sup>8</sup>	<b>Marina Markolović spec.sci.arh.</b>

---

<sup>1</sup> Naziv/ime investitora

<sup>2</sup> Naziv projektovanog objekta

<sup>3</sup> Mjesto građenja, planski dokument, urbanistička parcela, katastarska parcela

<sup>4</sup> Arhitektonski projekat, građevinski projekat, elektrotehnički projekat odnosno mašinski projekat (ako je u pitanju naslovna strana dijela tehnički dokumentacije)

<sup>5</sup> Naziv privrednog društva, pravnog lica odnosno preduzetnika koji je izradio dio tehničke dokumentacije

<sup>6</sup> Ime odgovornog lica u privrednom društvu, pravnom licu odnosno ime i prezime preduzetnika

<sup>7</sup> Ime i prezime glavnog inženjera

<sup>8</sup> Ime i prezime saradnika na izradi dijela tehnički dokumentacije

## 1.2.SADRŽAJ TEHNIČKE DOKUMENTACIJE:

### *1.OPŠTA DOKUMENTACIJA ZA OBJEKAT:*

- 1.1. Naslovna strana-obrazac 1;
- 1.2. Sadržaj tehničke dokumentacije;
- 1.3 Ugovor između investitora i projektanta;
- 1.4. Izvod iz centralnog registra za privredno društvo za izradu tehničke dokumentacije;
- 1.5. Licenca privrednog društva, pravnog lica, odnosno preduzetnika za izradu tehničke dokumentacije;
- 1.6. Polisa osiguranja od profesionalne odgovornosti projektanta;
- 1.7. Licenca odgovornog inženjera;
- 1.8. Urbanističko-tehnički uslovi;

### *2. PROJEKTI ZADATAK*

### *3.TEKSTUALNA DOKUMENTACIJA*

- 3.1. Tehnički opis objekta

### *4.GRAFIČKA DOKUMENTACIJA*

- Geodetski snimak
- Situacija, R 1:200

#### Osnovni objekat

- Osnova temelja, R 1:50
- Osnova prizemlja, R 1:50
- Osnova krovne ravni, R 1:50
- Presjek 1-1, R 1:50
- Presjek 2-2, R 1:50
- Fasade, R 1:100

#### Pomoćni objekat 1

- Osnova temelja, R 1:50
- Osnova prizemlja, R 1:50
- Osnova krovne ravni, R 1:50
- Presjek 1-1, R 1:50
- Presjeci 2-2 i 3-3, R 1:50
- Fasade, R 1:100

#### Pomoćni objekat 2

- Osnova temelja, R 1:50
- Osnova prizemlja, R 1:50
- Osnova krovne ravni, R 1:50

“NG DESIGN” D.O.O. BAR  
Maršala Tita C-16, Bar  
PIB: 03199282



- 
- Presjeci 1-1 i 2-2, R 1:50
  - Fasade, R 1:100
  
  - 3D prikazi

## 1.3 Ugovor između investitora i projektanta

**UGOVOR  
O IZRADI IDEJNOG RJEŠENJA  
ZA GRAĐENJE PRIVREMENOG OBJEKTA ZA TRGOVINU I USLUGE**

ZAKLJUČEN IZMEDJU:

1. "NG DESIGN" d.o.o. Bar, (u daljem tekst Projektant) kojeg zastupa direktor Nedeljko Guja
- i
2. Roknić Milorad i Roknić Draginja, (u daljem tekstu naručioći)

**član 1.**

Naručioći ustupaju, a Projektant prihvata da sačini **IDEJNO RJEŠENJE** za građenje privremenog objekta za trgovinu i usluge.

**član 2.**

Vrijednost radova će se odrediti aneksom ovog ugovora a cijena će se računati po metru kvadratnom BGP objekta plus PDV.  
Naručioći su dužni, da danom uplate avansa uvedu Projektanta u posao i tog dana ugovor postaje pravosnažan.

**član 3.**

Projektant se obavezuje, da radove iz člana 1 ovog Ugovora, završi prema projektom zadatku, tehničkim propisima i važećim standardima u roku koji će odrediti dinamika rada i izmjene na projektu koje zahtjeva investitor. Ukoliko su dobijeni UTU od strane nadležnog Sekretarijata i predate projektantu sve potrebne podloge za izradu Idejnog rješenja.

**član 4.**

Odredbe ovog Ugovora mogu se mijenjati aneksom ovog Ugovora.

**član 5.**

Eventualne sporove, izmedju ugovornih strana, rješavati će zajednička komisija. Strana, koja je nezadovoljna rješenjem zajedničke komisije, može pokrenuti spor kod suda u Baru.

**član 6.**

Ovaj Ugovor je sačinjen u 4 (četiri) istovjetnih primjeraka, od kojih svaka strana dobija po dva primjerka za svoje potrebe.

PROJEKTANT

"NG DESIGN" d.o.o. Bar  
direktor: Nedeljko Guja



NARUČILAC:

Roknić Milorad  
Roknić Milorad

Roknić Draginja  
Roknić Draginja

## 1.4. Izvod iz centralnog registra za privredno društvo za izradu tehničke dokumentacije



**CRNA GORA**  
**MINISTARSTVO FINANSIJA CRNE GORE**  
**PORESKA UPRAVA**  
**CENTRALNI REGISTAR PRIVREDNIH SUBJEKATA**  
Broj: 5 - 0839259 / 001  
U Podgorici, dana 12.06.2018.godine

Poreska uprava - Centralni registar privrednih subjekata u Podgorici, na osnovu člana 83 i 86 Zakona o privrednim društvima ("Sl.list RCG", br.6/02 i "Sl.list", br.17/07 ... 40/11), rješavajući po prijavi za registraciju osnivanja društva sa ograničenim odgovornošću DRUŠTVO SA OGRANIČENOM ODGOVORNOŠĆU ZA PROIZVODNJU, TRGOVINU I USLUGE "NG DESING", broj 266027 podnijetoj dana 11.06.2018. u 12:14:27, preko

Ime i prezime: SAŠA ČOBIĆ  
JMBG ili br.pasoša: 0408977220016  
Adresa: POPA DUKLIJANINA BR.6 BAR CRNA GORA  
donosi

### RJEŠENJE

Registruje se osnivanje DRUŠTVO SA OGRANIČENOM ODGOVORNOŠĆU ZA PROIZVODNJU, TRGOVINU I USLUGE "NG DESING" sa sljedećim podacima:

Skraćeni naziv:	NG DESING
Oblik organizovanja:	DRUŠTVO SA OGRANIČENOM ODGOVORNOŠĆU
Nastanak:	Osnivanjem
Registarski broj:	50839259
PIB:	03199282
Datum statuta:	07.06.2018.
Datum ugovora:	07.06.2018.
Adresa uprave - sjedište:	BULEVAR REVOLUVIJE BB BAR
Adresa za prijem službene pošte:	BULEVAR REVOLUVIJE BB BAR
Adresa glavnog mjesta poslovanja:	BULEVAR REVOLUVIJE BB BAR
Pretežna djelatnost:	7120 Tehnicko ispitivanje i analize
Kontakt:	Telefon: +38268291275, +38268169269
Podaci o osnovnom kapitalu:	Ukupni kapital: 1,00 Euro Novcani: 1,00 Euro Nenovcani: 0,00 Euro
Porijeklo kapitala:	Bez oznake porijekla kapitala
Obavljanje spoljno-trgovinskog poslovanja:	DA

Osnivač: JAKŠA ŠČEKIĆ  
MB/JMBG/BR. PASOŠA/: 0812984270024 CRNA GORA  
Adresa: PRČANJ BB KOTOR CRNA GORA  
Udio: 100%

Izvršni direktor: NEDELJKO GUJA  
JMBG/BR. PASOŠA: 010531923 SRBIJA  
Adresa: MOLIJEROVA 001 NOVI SAD SRBIJA  
Ovlašćenja u prometu: Neograničeno  
Ovlašćen da djeluje: Pojedinačno

### Obrazloženje

Podnosilac je dana 11.06.2018. u 12:14:27 podnio prijavu za registraciju osnivanja društva sa ograničenim odgovornošću NG DESING. Rješavajući po predmetnoj prijavi, obzirom da su ispunjeni Zakonom propisani uslovi, odlučeno je kao u dispozitivu rješenja.

Visina naplaćene naknade za registraciju propisana je članom 87 Zakona o privrednim društvima ("Sl.list RCG", br.6/02 i "Sl.list", br.17/10 i 30/11).



Sam. savjetnik I  
*Slavica Bulatović*  
Slavica Bulatović

#### Pravna pouka:

Protiv ovog rješenja može se izjaviti žalba Ministarstvu finansija CG u roku od 15 dana od dana prijema rješenja. Žalba se predaje preko ovog organa i taksira administrativnom taksom u iznosu od 8,00 EUR, shodno Tarifnom broju 5 Taksene tarife za administrativne takse. Taksa se upućuje u korist računa 832-3161017-60-Administrativna taksa.



CRNA GORA  
MINISTARSTVO FINANSIJA  
PORESKA UPRAVA  
Broj: 80-01-14999-8  
Područna jedinica Bar  
BAR, 16.07.2018. godine

Na osnovu člana 27 stav 3 i člana 33 Zakona o poreskoj administraciji ("Sl.list RCG", br. 65/01 i 80/04 i "Sl.list CG", br. 20/11 ... 47/17) i člana 24 Zakona o upravnom postupku ("Sl.list CG", br. 56/14, 20/15, 40/16 i 37/17) Poreska uprava, d o n o s i

### RJEŠENJE O REGISTRACIJI

Naziv: **DRUŠTVO SA OGRANIČENOM ODGOVORNOŠĆU ZA PROIZVODNJU, TRGOVINU I USLUGE "NG DESIGN" BAR**

BAR

Poreskom obvezniku je dodijeljen:

PIB 03199282

(Matični broj)

809

(Šifra područne jedinice poreskog organa)

Datum upisa u registar: 15.06.2018. godine.

Ovim Rješenjem zamjenjuje se Rješenje broj 80-01-14967-8 od 15.06.2018. godine.

Poreski obveznik je dužan da obavijesti poreski organ o svim promjenama podataka iz registra poreskog obveznika (član 33 Zakona o poreskoj administraciji) u roku od 15 dana od dana nastanka promjene.

Uputstvo o pravnom sredstvu: Protiv ovog Rješenja može se izjaviti žalba Ministarstvu finansija CG - Odsjek za drugostepeni poreski i carinski postupak, u roku od 15 dana od dana prijema Rješenja. Žalba se predaje preko ove Područne jedinice i taksira administrativnom taksom u iznosu od 8,00 €, shodno Tarifnom broju 5 Taksene tarife za administrativne takse. Taksa se uplaćuje u korist računa broj 832-3161-26 - Administrativna taksa.



NAČELNICA  
*Dusanna Vujović*  
Sonja Cikić





**CRNA GORA**  
**MINISTARSTVO FINANSIJA CRNE GORE**  
**PORESKA UPRAVA**  
**CENTRALNI REGISTAR PRIVREDNIH SUBJEKATA**  
Broj: 5 - 0839259 / 002  
U Podgorici, dana 16.07.2018.godine

Poreska uprava - Centralni registar privrednih subjekata u Podgorici, na osnovu člana 83 i 86 Zakona o privrednim društvima ("Sl.list RCG", br.6/02 i "Sl.list", br.17/07 ... 40/11), rješavajući po prijavi za registraciju promjene društva sa ograničenom odgovornošću DRUŠTVO SA OGRANIČENOM ODGOVORNOŠĆU ZA PROIZVODNJU, TRGOVINU I USLUGE "NG DESING", broj 267584 podnijetoj dana 12.07.2018. u 12:17:39, preko

Ime i prezime: NEDELJKO GUJA  
JMBG ili br.pasoša: 010531923 SRBIJA  
Adresa: MOLIJEROVA 001 NOVI SAD SRBIJA  
donosi

### **RJEŠENJE**

Registruje se promjena podataka za privredni subjekat DRUŠTVO SA OGRANIČENOM ODGOVORNOŠĆU ZA PROIZVODNJU, TRGOVINU I USLUGE "NG DESING" - registarski broj 5 - 0839259, PIB 03199282 , i to:

**Naziv:**

Briše se: DRUŠTVO SA OGRANIČENOM ODGOVORNOŠĆU ZA PROIZVODNJU, TRGOVINU I USLUGE "NG DESING"

Registruje se - upisuje se: DRUŠTVO SA OGRANIČENOM ODGOVORNOŠĆU ZA PROIZVODNJU, TRGOVINU I USLUGE "NG DESIGN"

**Skraćeni naziv:**

Briše se: NG DESING

Registruje se - upisuje se: NG DESIGN

**Statut:**

Briše se: Statut od 07.06.2018.

Registruje se - upisuje se: Statut od 12.07.2018.

## Obrazloženje

Podnosilac je dana 12.07.2018. u 12:17:39 podnio prijavu za registraciju promjene društva sa ograničenom odgovornošću NG DESIGN. Rješavajući po predmetnoj prijavi, obzirom da su ispunjeni Zakonom propisani uslovi, odlučeno je kao u dispozitivu rješenja.

Visina naplaćene naknade za registraciju propisana je članom 87 Zakona o privrednim društvima ("Sl.list RCG", br.6/02 i "Sl.list RCG" br.17/07 ... 40/11).



Sam. savjetnik II  
*Dijana Filipović*  
Dijana Filipović

### Pravna pouka:

Protiv ovog rješenja može se izjaviti žalba Ministarstvu finansija CG u roku od 15 dana od dana prijema rješenja. Žalba se predaje preko ovog organa i taksira administrativnom taksom u iznosu od 8,00 EUR, shodno Tarifnom broju 5 Taksene tarife za administrativne takse. Taksa se upućuje u korist računa 832-3161017-60-Administrativna taksa.

CRNA GORA  
MINISTARSTVO FINANSIJA  
PORESKA UPRAVA  
**Područna jedinica Bar**  
BROJ: 80/31-03885-6  
BAR, 16.07.2018. godine

Na osnovu člana 55. Zakona o porezu na dodatu vrijednost ("Sl.list RCG", broj 65/01... 04/06 i "Sl.list CG", broj 16/07... 50/17), člana 33. Zakona o poreskoj administraciji ("Sl. list RCG", broj 65/01 i 80/04 i "Sl. list CG", broj 20/11 ... 47/17) i člana 24. Zakona o upravnom postupku ("Sl.list CG", br. 56/14, 20/15, 40/16 i 37/17) Poreska uprava, donosi

### Rješenje o registraciji za PDV

Naziv **DRUŠTVO SA OGRANIČENOM ODGOVORNOŠĆU ZA PROIZVODNJU, TRGOVINU I USLUGE "NG DESIGN" BAR**

**BAR**

PIB **03199282**

**809**

(Šifra područne jedinice poreskog organa)

Obvezniku je dodijeljen PDV registracioni broj: **80/31-03858-9**

Svojstvo obveznika za PDV je stečeno: **15.06.2018. godine.**

Ovim Rješenjem zamjenjuje se Rješenje broj **80/31-03858-9** od **15.06.2018. godine.**

**Poreski obveznik je dužan da obavijesti poreski organ o izmjeni i prestanku obavljanja djelatnosti za koju je obavezan da obračunava i plaća PDV.**



NAČELNICA  
*Sonja Cikić*  
\_\_\_\_\_  
Sonja Cikić

## 1.5. Licenca privrednog društva, pravnog lica, odnosno preduzetnika za izradu tehničke dokumentacije

MINISTARSTVO ODRŽIVOG RAZVOJA I TURIZMA  
DIREKTORAT ZA INSPEKCIJSKI NADZOR  
I LICENCIRANJE  
Direkcija za licenciranje  
Broj: UPI 107/7-3486/2  
Podgorica, 10.10.2018. godine

Ministarstvo održivog razvoja i turizma, rješavajući po zahtjevu »NG DESIGN« d.o.o. iz BARA, za izdavanje licence projektanta i izvođača radova, na osnovu člana 135 st. 1 i 2 Zakona o planiranju prostora i izgradnji objekata (»Službeni list Crne Gore« br. 64/17) i člana 46 stav 1 Zakona o upravnom postupku (»Službeni list Crne Gore« br. 56/14, 20/15, 40/16 i 37/17), donosi

### R J E Š E N J E

1. IZDAJE SE »NG DESIGN« D.O.O. BAR, LICENCA projektanta i izvođača radova.
2. Ova Licenca se izdaje na 5 ( pet) godina.

### O b r a z l o ž e n j e

Aktom, br.UPI 107/7-3486/1 od 02.08.2018. godine »NG DESIGN« D.O.O. BAR, obratilo se ovom ministarstvu zahtjevom za izdavanje licence projektanta i izvođača radova.

Uz zahtjev imenovano privredno društvo, dostavilo je ovom ministarstvu sledeće dokaze:

Rješenje Ministarstva održivog razvoja i turizma, broj UPI 107/7-3388/2 od 23.07.2018. godine, kojim je Janković M. Nataši, dipl.inž.arhitekture iz Bara, izdata licenca ovlašćenog inženjera za obavljanje djelatnosti izrade tehničke dokumentacije i građenje objekta. Ugovor o radu, zaključen između poslodavca »NG DESIGN« D.O.O.iz Bara i Janković M. Nataše, dipl.inž.arhitekture iz Bara, kao zaposlenog, gdje je u čl. 1 i 2. Ugovora, imenovana zasnovala radni odnos u navedeno privredno društvo na neodređeno vrijeme, na radno mjesto: Inženjer arhitekture, počev od 01.08.2018. godine; Izvod iz Centralnog Registra Privrednih subjekata Poreske uprave za imenovano privredno društvo, Registarski broj: 5-0839259/001 sa šifrom pretežne djelatnosti: 7120 Tehničko ispitivanje i analize.

Ministarstvo održivog razvoja i turizma, razmotrilo je podnijeti zahtjev pa je odlučilo kao u dispozitivu ovog rješenja, a ovo sa sledećih razloga:

Naime, članom 122 stav 1 Zakona o planiranju prostora i izgradnji objekata (»Službeni list Crne Gore« br. 64/17), propisano je da privredno društvo koje izrađuje tehničku dokumentaciju ( projektant), odnosno privredno društvo koje gradi objekat (izvođač radova), dužno je da za obavljanje djelatnosti izrade tehničke dokumentacije dijela tehničke dokumentacije, odnosno građenje ili izvođenje pojedinih radova ovlašćeni inženjer može da bude fizičko lice koje obavlja poslove izrade tehničke dokumentacije

odnosno građenje ili izvođenje pojedinih vrsta radova na građenju objekta, ima najmanje jednog zaposlenog ovlaštenog inženjera po vrsti projekta, koji izrađuje i to: arhitektonski, građevinski, elektrotehnički i mašinski projekat, odnosno vrsti radova koje izvodi na osnovu tih projekata. Stavom 2 istog člana Zakona, propisano je da obavljanje pojedinih poslova iz stava 1 ovog člana, projektant, odnosno izvođač radova može da obezbijedi na osnovu zaključenog ugovora sa drugim privrednim društvom koje ima zaposlenog ovlaštenog inženjera za određenu vrstu projekta, odnosno radova.

Članom 3 stav 1 tačka 3 Pravilnika o načinu i postupku izdavanja, mirovanja licence i načinu vođenja registara licenci („Službeni list Crne Gore „br. 79/17), utvrđene su vrste licenci, a između ostalih i licenca projektanta i izvođača radova, koja se izdaje privrednom društvu za obavljanje djelatnosti izrade tehničke dokumentacije i građenje objekta.

Članom 5 stav 1 tač. 1-2. Pravilnika, utvrđeno je da se u postupku izdavanja licence projektanta, odnosno izvođača radova, provjerava: 1) da li podnosilac zahtjeva u radnom odnosu ima zaposlenog ovlaštenog inženjera i licencu ovlaštenog inženjera.

Članom 137 stav 2 Zakona, propisano je da se licenca za privredno društvo, izdaje se na pet godina.

Rješavajući po predmetnom zahtjevu, a na osnovu uvida u dostavljene dokaze, ovo ministarstvo nalazi, da su se u konkretnoj pravnoj stvari stekli uslovi za primjenu čl. 122 stav 1 i 135 stav 2 Zakona o planiranju prostora i izgradnji objekata, a u vezi čl 3 stav 1 tač. 1 i čl. 4 Pravilnika o načinu i postupku izdavanja, mirovanja licence i načinu vođenja registara licenci.

Saglasno izloženom, riješeno je kao u dispozitivu ovog rješenja.

PRAVNA POUKA: Protiv ovog rješenja može se pokrenuti upravni spor tužbom kod Upravnog suda Crne Gore u roku od 20 dana od dana prijema istog.

OVLAŠĆENO SLUŽBENO LICE  
Nikola Petrović



## 1.6. Polisa osiguranja od profesionalne odgovornosti projektanta

		Obnova polise broj:	nova
		Broj ponude:	PON-037166/18
<b>POLISA - RAČUN POL-00082141</b>			
Zastupnik:	Stanković Olivera, 81-046		
<b>Ugovarač</b>			
Naziv	NG DESIGN DOO	MB	03199282
Adresa	BULEVAR REVOLUCIJE BB, 85000 BAR_GRAD, Crna Gora	Telefon	
Trajanje:	Godišnje osiguranje		
Period osiguranja	30.10.2018 (24:00) - 30.10.2019 (24:00)	Period obračuna	30.10.2018 - 30.10.2019
<b>Predmet osiguranja: Profesionalna odgovornost projektanta: FIRMA "NG-DESIGN"/FIRMA ZA PROJEKTOVANJE I IZVODJENJE</b>			
Maršala Tita C- 16 85000 BAR 6 ZAPOSLENIH			
PS-ODPRK-1 - Osiguranje odgovornosti projekatanta za sve projekte			
Vrsta osiguranja:	Osiguranje od projektantske odgovornosti	Šifra:	1310
<b>Osiguranik</b>			
Naziv	NG DESIGN DOO	MB	03199282
Adresa	BULEVAR REVOLUCIJE BB, 85000 BAR_GRAD, Crna Gora	Telefon	
<b>Suma osiguranja</b>			
Uloga	Način ugovaranja		Iznos
Jedinstvena suma osiguranja	Na sumu osiguranja		100.000,00
<b>Franšiza</b>			
Franšiza	Odbitna franšiza iznosi 10% od priznate štete ali najmanje 500 Eur		
<b>Obračun za predmet</b>			
Premija			350,00
Doplatak 48% za sumu osiguranja od 100.000 Eur			168,00
Popust 10% za isključenje rizika tehničkog nadzora i savjetovanja			-51,80
Popust 20% bez osiguranja garantnog roka			-93,24
Popust za jednokratno plaćanje premije			-37,30
Ukupna premija bez poreza			335,66
Porez na premiju			30,21
Ukupna premija sa porezom			365,87
Osiguravajuće pokrivače važi za područje Crne Gore			
Polisa se smatra računom. Oslobođeni plaćanja PDV-a po članu 27. zakona o PDV-u. Osiguravač zadržava pravo ispravke računске ili neke druge greške učinjene od strane zastupnika. Pravo na naknadu štete po ovoj polisi počinje od dana i časa koji je na polisi označen kao početak osiguranja ukoliko je do tada plaćenja premija a inače po isteku 24 časa dana kada je premija plaćena (čl. 1010 st. 1 Zakona o obl. odnosima (SLRG br.47/08))			
Osiguranje je zaključeno u skladu sa Opštim uslovima za osiguranje odgovornosti projekatanta koji su utvrđeni dana 24.05.2018.god. (OU-ODPRK-05/18).			
Ukupna isplata odšteta za sve osigurane slučajeve koji se dese u jednoj godini limitirana je iznosom sume osiguranja (godišnji agregat)			
Osiguranje bez pokrivača garantnog roka			
Rizik tehničkog savjetovanja i nadzora su isključeni iz osiguranja			
<b>UKUPAN OBRAČUN</b>			
Ukupna premija bez poreza			335,66
Porez na premiju			30,21
Ukupna premija sa porezom			365,87
Način plaćanja	U cjelosti		
Sva prava po ovoj polisi pripadaju osiguraniku.			
POLISA: POL-00082141			
Datum štampe: 30.10.2018 12:50			
Strana 1 od 2			
Adresa sjedišta: Rimski trg br. 70, PC Kruševac, 81000 Podgorica, Crna Gora E-mail: info@sava.co.me Website: www.sava.co.me Call centar: +382 (0) 20 40 30 20 Žiro račun: 540-394-30, 550-5789-79, 525-3819-33. PDV: 30/31-04077-8 M.B. 02303388 CRPS reg. br. 40004670			

Ugovarač/osiguranik ne plaća premiju u dogovorenim rokovima primjenjuje se Zakon o obligacionim odnosima.  
Ugovarač/osiguranik potvrđuje da je primio Uslove zaključenog osiguranja.  
Ugovor na raskid i uslovi za raskid ugovora odnosno odstupanju od ugovora određeni su uslovima osiguranja  
Sve međusobne nesporazume stranke će rješavati mirnim putem a u slučaju spora ugovaraju nadležnost suda u Podgorici  
Na ugovor o osiguranju primjenjuje se Zakon o obligacionim odnosima Crne Gore.  
Ugovarač osiguranja je dužan da plati premiju prilikom zaključivanja ugovora o osiguranju ukoliko se premija plaća u cjelosti, odnosno prvu ratu ukoliko je ugovoreno plaćanje premije na rate, a ostale rate u ugovorenim rokovima. Za slučaj docnje jedne rate duže od 30 dana, sve rate dospijevaju odjednom i u cjelosti.  
Ugovorne strane su saglasne da ukoliko osiguranik ostvari pravo na naknadu štete, osiguravač ima pravo da dug po toj ili nekoj drugoj polisi odbije od iznosa obračunate štete.

S. Olivec  
M.P. Osiguravač:



JU

Osiguranik / Ugovarač:  
(puno ime i prezime)

1 Poslovnica Bar, BAR\_GRAD, 30.10.2018

POLISA: POL-00082141

Datum štampa: 30.10.2018 12:50  
Strana 2 od 2

## 1.7. Licenca odgovornog inženjera

MINISTARSTVO ODRŽIVOG RAZVOJA I TURIZMA  
DIREKTORAT ZA INSPEKCIJSKI NADZOR  
I LICENCIJANJE  
Direkcija za licenciranje  
Broj: UPI 107/7 – 3388/2  
Podgorica, 23.07.2018. godine

Ministarstvo održivog razvoja i turizma, rješavajući po zahtjevu Janković Nataše, dipl. inž. arhitekture, iz Bara, za izdavanje licence za ovlaštenog inženjera, na osnovu člana 135 st. 1 i 2 Zakona o planiranju prostora i izgradnji objekata (“Službeni list Crne Gore” br. 64/17) i člana 46 stav 1 Zakona o upravnom postupku (“Službeni list Crne Gore” br. 56/14, 20/15, 40/16 i 37/17), donosi

### RJEŠENJE

1. IZDAJE SE JANKOVIĆ M. NATAŠI, dipl. inž. arhitekture, iz Bara, LICENCA ovlaštenog inženjera za obavljanje djelatnosti izrade tehničke dokumentacije i građenje objekta.
2. Ova Licenca se izdaje na neodređeno vrijeme.

### Obrazloženje

Aktom, br. UP I 107/7-3388/1 od 16.07.2018. godine, Janković Nataša, dipl. inž. arhitekture, iz Bara, obratila se ovom ministarstvu zahtjevom za izdavanje licence ovlaštenog inženjera za obavljanje djelatnosti izrade tehničke dokumentacije i građenje objekta.

Uz zahtjev imenovana je ovom ministarstvu dostavila sledeće dokaze:

- Diplomu postdiplomskih specijalističkih akademskih studija, izdatu od strane Arhitektonskog fakulteta u Podgorici, Univerziteta Crne Gore, broj 239 od 26.08.2015.godine;
- Uvjerenje o obavljenom stručnom osposobljavanju, br. 2319/1 od 16.10.2015.godine, izdato od strane »Kroling« d.o.o. iz Danilovgrada;
- Uvjerenje o angažovanju na stručnim poslovima, izdato od strane »NTG Projekt« d.o.o. iz Bara;
- uvjerenje da u kaznenoj evidenciji ne postoje podaci o osuđivanosti za imenovanu;
- ovjerenu fotokopiju radne knjižice i ovjerenu kopiju lične karte.

Ministarstvo održivog razvoja i turizma, razmotrilo je podnijeti zahtjev pa je odlučilo kao u dispozitivu ovog rješenja, a ovo sa sledećih razloga:

Naime, članom 123 stav 1 Zakona o planiranju prostora i izgradnji objekata («Službeni list Crne Gore» br. 64/17), propisano je da ovlašćeni inženjer može da bude fizičko lice koje obavlja poslove izrade tehničke dokumentacije odnosno građenje objekta, odgovarajuće struke, sa visokim obrazovanjem, odnosno najmanje kvalifikacijom VIII podnivoa okvira kvalifikacije i najmanje tri godine radnog iskustva na stručnim poslovima izrade tehničke dokumentacije i građenja objekta.

Članom 3 stav 1 tačka 1 Pravilnika o načinu i postupku izdavanja, mirovanja licence i načinu vođenja registra licenci („Službeni list Crne Gore” br. 79/17), utvrđene su vrste licenci, a između ostalih i licenca ovlaštenog inženjera koja se izdaje fizičkom, licu za obavljanje djelatnosti izrade tehničke dokumentacije i građenje objekta.



Članom 4 stav1 tač. 1-4. Pravilnika, utvrđeno je da se u postupku izdavanja licence ovlašćenog inženjera, provjerava:

1. identitet podnosioca zahtjeva;
2. da li podnosilac zahtjeva posjeduje visoko obrazovanje, odnosno najmanje kvalifikacije VII1 podnivoa okvira kvalifikacija, odnosno da li je izvršeno priznavanje inostrane obrazovne isprave najmanje kvalifikacije VII1 podnivoa okvira kvalifikacija;
3. da li podnosilac zahtjeva ima najmanje tri godine radnog iskustva na stručnim poslovima izrade tehničke dokumentacije i građenju objekta sa visokim obrazovanjem, odnosno najmanje kvalifikacije VII1 podnivoa okvira kvalifikacije i
4. da li je podnosilac zahtjeva osuđivan za krivično djelo za koje se gonjenje preuzima po službenoj dužnosti.

Stavom 3 istog člana Pravilnika, utvrđeno je da se radno iskustvo u smislu stava 1 tačka 3 ovog člana, smatra radno iskustvo u svojstvu saradnika na izradi tehničke dokumentacije na građenju objekta, odnosno izvođenja pojedinih radova na građenju objekta. Stavom 4 istog člana Pravilnika, utvrđeno je da se izuzetno od stava 3 ovog člana, fizičkom licu koje posjeduje licencu za izradu tehničke dokumentacije i građenje objekata, izdatu po propisima koji su važili do donošenja ovog propisa, radno iskustvo može dokazati na osnovu uvida u dokumentaciju koja je bila osnov za njeno izdavanje.

Članom 137 stav 1 Zakona, propisano je da se licenca za fizičko lice izdaje na neodređeno vrijeme.

Rješavajući po predmetnom zahtjevu, a na osnovu uvida u dostavljene dokaze, ovo ministarstvo nalazi, da su se u konkretnoj pravnoj stvari stekli uslovi za primjenu čl. 123 stav 1 i 135 stav 2 Zakona o planiranju prostora i izgradnji objekata, a u vezi čl 3 stav 1 tač. 1 i čl. 4 Pravilnika o načinu i postupku izdavanja, mirovanja licence i načinu vođenja registra licenci.

Saglasno izloženom, riješeno je kao u dispozitivu ovog rješenja.

PRAVNA POUKA: Protiv ovog rješenja može se pokrenuti upravni spor tužbom kod Upravnog suda Crne Gore u roku od 20 dana od dana prijema istog.

OVLAŠĆENO SLUŽBENO LICE  
Nikola Petrović



## 1.8. Urbanističko-tehnički uslovi

**URBANISTIČKI USLOVI**

1.	<u>Sekretarijat za uređenje prostora</u>  <b>Broj:</b> 07-352/19-301  <b>Datum:</b> 07.05.2019.	  Crna Gora <b>OPŠTINA BAR</b>												
2.	Sreketarijat za uređenje prostora Opštine Bar, rješavajući po zahtjevu <b>Đurović Gorana iz Bara</b> , na osnovu člana 116 Zakona o planiranju prostora i izgradnji objekata ( Sl. List »CG«, broj 64/17, 44/18, 63/18 i 11/19), Pravilnika o bližim uslovima za postavljanje odnosno građenje privremenih objekata, uređaja i opreme (Sl. List »CG«, broj 64/17), Odluke donošenju programa građenja, postavljanja i uklanjanja privremenih objekata na teritoriji Opštine Bar (Sl. List »CG«, broj 13/19) i Programa privremenih objekata na području Opštine Bar za period od 2019.godine do 2023.godine ( Sl. List »CG«, broj 13/19) izdaje:													
3.	<b>URBANISTIČKE USLOVE</b> <b>za izradu tehničke dokumentacije</b> <b>za građenje privremenog objekta:</b>													
	<b>Privremeni objekat za trgovinu i usluge od 150 m<sup>2</sup> i više – lokacija označena br. 32.14 u Opštini Bar predviđena - Programom privremenih objekata na području Opštine Bar za period od 2019. do 2023. godine</b>													
4.	<b>PODNOŠILAC ZAHTEVA:</b>	<b>Đurović Goran iz Bara</b>												
5.	<b>PLANIRANO STANJE</b>													
5.1	<b>Namjena objekta, površina i lokacija objekta</b> <b>Lokacija:</b> kat.parcele broj 2109, 2110 i 2113 KO Mišići, Opština Bar  <b>Privremeni objekat za trgovinu i usluge - P= 389 m<sup>2</sup></b>													
	<b>Tabelarni prikaz lokacije:</b>													
	<table border="1"><thead><tr><th>Broj lokacije</th><th>Vrsta objekta</th><th>Namjena objekta</th><th>Površina lokacije po m<sup>2</sup></th><th>Opis privremenog objekta</th><th>Intervencije</th></tr></thead><tbody><tr><td>32.14</td><td>Nepokretni objekat za trgovinu i usluge</td><td>Trgovina</td><td>389</td><td>Zidani privremeni objekat na betonskoj podlozi. Krovni pokrivač, crijep.</td><td>U roku od 3 godine potrebno je izvršiti i usklađivanje objekta sa smjernicama Pravilnika i tekstualnog dijela Programa - poglavlje objekti za trgovinu i usluge preko 150 m<sup>2</sup>.</td></tr></tbody></table>		Broj lokacije	Vrsta objekta	Namjena objekta	Površina lokacije po m <sup>2</sup>	Opis privremenog objekta	Intervencije	32.14	Nepokretni objekat za trgovinu i usluge	Trgovina	389	Zidani privremeni objekat na betonskoj podlozi. Krovni pokrivač, crijep.	U roku od 3 godine potrebno je izvršiti i usklađivanje objekta sa smjernicama Pravilnika i tekstualnog dijela Programa - poglavlje objekti za trgovinu i usluge preko 150 m <sup>2</sup> .
Broj lokacije	Vrsta objekta	Namjena objekta	Površina lokacije po m <sup>2</sup>	Opis privremenog objekta	Intervencije									
32.14	Nepokretni objekat za trgovinu i usluge	Trgovina	389	Zidani privremeni objekat na betonskoj podlozi. Krovni pokrivač, crijep.	U roku od 3 godine potrebno je izvršiti i usklađivanje objekta sa smjernicama Pravilnika i tekstualnog dijela Programa - poglavlje objekti za trgovinu i usluge preko 150 m <sup>2</sup> .									
	<b>Opšti uslovi:</b> Privremeni objekti se mogu postavljati odnosno graditi pod uslovom da : <ul style="list-style-type: none"><li>• Ne narušavaju komunalne funkcije</li></ul>													



- Ne ugrožavaju infrastrukturu i pješačke komunikacije
- Se ne postavljaju na uređenim zelenim površinama, već isključivo na neuređenim površinama koje bi se postavljanjem privremenog objekta oplemenile
- Ne narušavaju integritet kulturnih dobara sa zaštićenom okolinom
- Ne ugrožavaju životnu sredinu (prekomjerna buka, štetna isparenja, zagađenja, stvaranje opasnog otpada i sl.)
- Ne nalaze se u neposrednoj blizini definisanoj Programom primarnih ugostiteljskih objekata osim ako nisu u funkciji primarnog ugostiteljskog objekta
- Ne ometaju ulaz u drugi poslovni ili stambeni prostor
- Ne zaklanjaju izlog drugog poslovnog prostora
- Ne zaklanjaju pogled na poznate gradske vizure
- Ne ometaju rad muzeja, školskih ustanova, vjerskih objekata i slično,
- Ne ometaju pristup vozila hitnih i komunalnih službi
- Se licima smanjene pokretljivosti i licima sa invaliditetom obezbijedi nesmetan pristup i korišćenje

Privremeni objekti moraju se svojim izgledom i gabaritom uklapati u ambijent lokacije na kojoj se pozicioniraju.

**Uslovi za Privremeni objekat za trgovinu i usluge od 150 m<sup>2</sup> i više:**

Objekat za trgovinu i usluge površine od 150 m<sup>2</sup> i više može biti montažno-demontažni ili nepokretni privremeni objekat. Lokacije za ovaj tip objekata date su u grafičkom i tabelarnom dijelu Programa.

Objekat za trgovinu i usluge površine preko 150 m<sup>2</sup> može biti od trajnog materijala - čelika pocinčanog i plastificiranog u boji, od inoksa ili od eloksiranog ili plastificiranog aluminijuma, a svojim izgledom, oblikovanjem i bojom usklađen sa prostorom u kojem se postavlja.

Struktura fasada i zidova objekta za trgovinu i usluge može biti od pocinčanih bojениh limova, poliuretanskih panela, termopan stakla, fasadnih laminata ili fasadnih ispuna sa kamenim ili drvenim oblogama.

Na lokaciji nije moguće postavljanje drugih privremenih objekata, osim onih u funkciji osnovnog objekta.

**Smjernice za oblikovanje i materijalizaciju** - objekat za trgovinu i usluge je što je više moguće transparentan, sa materijalizacijom kao za privremene ugostiteljske objekte, uz mogućnost češće primjene „alubonda“, akvapanela i sličnih savremenih materijala, jer su ovakvi materijali primjereniji ovoj vrsti objekata i njihovoj samoj namjeni. Podovi kao u prethodnim slučajevima, obavezno, protiv-klizni, a u specijalnim slučajevima, kada za to postoji potreba, predvidjeti kiselo otporne podne obloge. Objekat uklopiti u neposredno okruženje, kao u funkcionalnom, tako i u estetskom smislu.

5.2 **Pravila parcelacije**



**Privremeni objekat za trgovinu i usluge** se predviđa na kat.parcelama broj 2109, 2110 i 2113 KO Mišići, Opština Bar.

6.	<b>PREPORUKE ZA SMANJENJE UTICAJA I ZAŠTITU OD ZEMLJOTRESA, KAO I DRUGE USLOVE ZA ZAŠTITU OD ELEMENTARNIH NEPOGODA I TEHNIČKO-TEHNOLOŠKIH I DRUGIH NESREĆA</b>
	Tehničkom dokumentacijom predvidjeti mjere zaštite od požara shodno propisima za ovu vrstu objekata. U cilju zaštite od elementarnih nepogoda postupiti u skladu sa Zakonom o zaštiti i spašavanju (»Službeni list CG«, br.13/07, 05/08, 86/09 i 32/11 i 54/16) i Pravilnikom o mjerama zaštite od elementarnih nepogoda (»Službeni list RCG«, br.8/93) i Zakonu o zapaljivim tečnostima i gasovima (»Službeni list CG«, br.26/10 i 48/15). Tehničkom dokumentacijom predvidjeti mjere zaštite shodno Zakonu o zaštiti i zdravlju na radu (»Službeni list CG«, br.34/14). Zbog izražene seizmičnosti područja statiku računati na IX stepen MCS skale.
7.	<b>USLOVI I MJERE ZAŠTITE ŽIVOTNE SREDINE</b>
	Privremeni objekti se ne smiju postavljati na uređenim zelenim površinama. Poželjno ih je postavljati na neuređenim površinama koje bi na taj način bile oplemenjene.  Privremeni objekti se ne smiju postavljati ako na bilo koji način ugrožavaju životnu sredinu (prekomjerna buka, štetna isparenja, opasni otpad i sl.).  Poštovati Zakon o procjeni uticaja na životnu sredinu, 73/10, 40/11, 27/13 i 52/16), Uredbu o projektima za koje se vrši procjena uticaja na životnu sredinu (»Službeni list RCG«, br.20/07, »Službeni list CG«, br.47/13, 53/14), kao i podzakonske akte koji proizilaze iz zakona.
8.	<b>USLOVI I MJERE ZAŠTITE PRIRODNIH DOBARA</b>
	U zoni zahvata Programa, a van zona morskog dobra i nacionalnog parka shodno smjernicama i uslovima Agencije za zaštitu prirode i životne sredine, nalaze se sjedeća zaštićena prirodna dobra: <ul style="list-style-type: none"><li>• ranije kategorisani kao hortikulturni objekti : Park muzej na Topolici;</li><li>• zaštićeni - pojedinačni dendrološki objekti<ol style="list-style-type: none"><li>a) hrast česvina ili crnika (<i>Quercus ilex</i>) na Crnom Rtu kod Sutomora, jedan primjerak kod željezničkih stepenica u Sutomoru</li><li>b) maslina (<i>Olea europea</i>) na lokaciji Mirovica u Starom Baru.</li></ol></li></ul> Za zone zahvata Programa nije urađen poseban dokument koji integralno propisuje režime, zone i mjere zaštite i korišćenje prirodnih resursa i dobara (lokalni ekološki akcioni plan, lokalni plan biodiverziteta i dr) pa se u slučaju zaštićenih područja/zaštićenih prirodnih dobara primjenjuju propisi i dokumentacija u kojima su u svakom pojedinačnom slučaju ustanovljeni posebni režimi, zone i mjere zaštite i korišćenja. Za ostala ekološki značajna područja (potencijalni park Prirode Rumija, EMERALD, IPA, IBA područja, staništa natura 2000) važe opšti režimi zaštite biodiverziteta/ zaštite prirode. <ul style="list-style-type: none"><li>• Uslovi zabrane i ograničenja pod kojima se radnje, aktivnosti i djelatnosti mogu realizovati u zoni zahvata Programa</li></ul> Pored uslova, zabrane i ograničenja koja su propisana Zakonom o zaštiti prirode (»Sl.list CG« br. 54/16) prilikom planiranja građevinskih objekata i infrastrukture treba ispoštovati sledeće uslove, zabrane i ograničenja koji se odnose na : <ul style="list-style-type: none"><li>• izbor mikrolokacije novih privremenih objekata van zaštićenih područja</li><li>• nedozvoljenu gradnju objekata koji zbog svojih karakteristika (način</li></ul>

	<p>izgradnje, vrsta, veličina/kapacitet, tehnologija i sl.) mogu oštetiti ili imati uticaj na prirodnu vrijednost zaštićenog područja.</p> <p><b>Za privremene objekte locirane u zaštićenom području, podnosilac zahtjeva dužan je da pribavi od Agencije za zaštitu prirode i životne sredine Dozvole za obavljanje radnji, aktivnosti i djelatnosti u zaštićenom području za svaki pojedinačni novi privremeni objekat.</b></p>
9.	<p><b>USLOVI I MJERE ZAŠTITE NEPOKRETNIH KULTURNIH DOBARA I NJIHOVE ZAŠTIĆENE OKOLINE</b></p> <p>Prostor i neposredna okolina, odnosno zone, koje su predviđene za postavljanje privremenih objekata, a na kojima se nalaze nepokretna kulturna dobra, u zahvatu Programa su:</p> <ul style="list-style-type: none"><li>• Topolica: Jovana Tomaševića i Ulica šetalište Kralja Nikole, koje se nalaze u neposrednoj blizini kulturnog dobra bivši dvorac kralja Nikole na Topolici</li><li>• Stari Bar, u neposrednoj blizini kulturnog dobra Stari grad Bar, tj. u okviru kulturnog dobra Čaršija i Podgrađe, oko bedema u prečniku od 300 m</li><li>• Veliki Pijesak u neposrednoj blizini kulturnog dobra Ruševine crkve na Velikom Pijesku.</li></ul> <p>Na lokacijama, koje su predviđene za postavljanje privremenih objekata, a na kojima se nalaze nepokretna kulturna dobra, postavljanje privremenih objekata mora se izvršiti u skladu sa uslovima propisanim Programom i konzervatorskim uslovima Uprave za zaštitu kulturnih dobara. Na ovim lokacijama je potrebno obezbijediti zaštitu integriteta kulturnih i nepokretnih dobara sa zaštićenom okolinom i ne dozvoljava se bilo kakva izgradnja i rušenje koje bi izazvalo devastaciju kulturnog dobra.</p> <p><b>Ukoliko se tokom postavljanja/građenja privremenog objekta dobara naiđe na slučajna otkrića/ nalaze od arheološkog značaja, zakonska obaveza je postupanje u skladu sa članom 87 i članom 88 Zakona o zaštiti spomenika kulture (Sl.list CG, br.49/10 i 40/11). Obaveza poštovanja navedenih odredbi Zakona o zaštiti spomenika kulture mora se posebno naglasiti i sprovoditi u svim fazama izrade dokumentacije potrebne za postavljanje odnosno građenje privremenih objekata u granicama kulturnih dobara i njihove zaštićene okoline.</b></p>
10.	<p><b>USLOVI ZA LICA SMANJENE POKRETLJIVOSTI I LICA SA INVALIDITETOM</b></p> <p>Tehničkom dokumentacijom obezbijediti prilaz i upotrebu objekta/objekata licima smanjene pokretljivosti u skladu sa članom 71 Zakona o planiranju prostora i izgradnji objekata i Pravilnikom o bližim uslovima i načinu prilagođavanja objekata za pristup i kretanje lica smanjene pokretljivosti i lica sa invaliditetom („Sl. list CG“ broj 48/13 i 44/15).</p>
11.	<p><b>SAOBRAĆAJNI USLOVI</b></p> <p>U skladu sa postojećim saobraćajnim površinama organizovati pristup privremenom objektu, kretanje, i parkiranje korisnika. Za privremene objekte locirane uz magistralni put potrebno je pribaviti saglasnost od Uprave za saobraćaj.</p>
12.	<p><b>USLOVI ZA ODVOŽENJE ČVRSTOG OTPADA</b></p> <p>Način i mjesto odlaganja čvrstog otpada regulisati sa D.O.O Komunalne djelatnosti Bar.</p>
13.	<p><b>USLOVI ZA PRIKLJUČENJE NA INFRASTRUKTURU</b></p>

13.1	<p><b>Uslovi priključenja na elektroenergetsku infrastrukturu</b></p> <p>Prilikom izrade tehničke dokumentacije potrebno je poštovati sljedeće preporuke EPCG:</p> <ul style="list-style-type: none"> <li>• Tehnička preporuka za priključke potrošača na niskonaponsku mrežu TP-2 (II dopunjeno izdanje)</li> <li>• Tehnička preporuka – Tipizacija mjernih mjesta</li> <li>• Uputstvo i tehnički uslovi za izbor i ugradnju ograničavača strujnog opterećenja</li> <li>• Tehnička preporuka TP-1b - Distributivna transformatorska stanica DTS – EPCG 10/0.4 Kv</li> </ul>
13.2	<p><b>Ostali infrastrukturni uslovi</b></p> <p>Tehničke uslove priključenja na infrastrukturu investitor pribavlja od organa za tehničke uslove, za svaki privremeni objekat pojedinačno.</p>
14.	<p><b>POTREBA IZRADE GEODETSKIH, GEOLOŠKIH (GEOTEHNIČKIH, INŽENJERSKO-GEOLOŠKIH, HIDROGEOLOŠKIH, GEOMEHANIČKIH I SEIZMIČKIH) PODLOGA, KAO I VRŠENJA GEOTEHNIČKIH ISTRAŽNIH RADOVA I DRUGIH ISPITIVANJA</b></p> <p>Za potrebe projektovanja odnosno izrade idejnih i glavnih projekata izraditi elaborate o geološkim istraživanjima u skladu sa odredbama Zakona o geološkim istraživanjima („Sl. list RCG“ broj 28/93,27/94,42/94,26/07 i Sl.list CG br. 28/11), za objekte definisane članom 7 Zakona.</p>
15.	<p><b>DINAMIKA KORIŠĆENJA PRIVREMENIH OBJEKATA</b></p> <p>Načelno, po ovom kriterijumu postoje dvije grupe objekata:</p> <ul style="list-style-type: none"> <li>• sezonski – koji su aktivni isključivo u vrijeme sezone i vezani su za turističke sadržaje</li> <li>• cjelogodišnji koji su aktivni tokom cijele godine.</li> </ul> <p>Sezonski objekti su orjentisani potrebama turista (sladoled, hladni napici, brza hrana, bižuterija, suveniri, odjeća i oprema za plažu, igračke i slično), dok su stalni objekti više okrenuti svakodnevnim potrebama ili navikama građana (novine, časopisi, cigarete, priručna kozmetika, bankomati, higijenske potrebe, sitni alati i razna potrošna roba, brza hrana i slično).</p> <p>Uslov za postavljanje sezonskih privremenih objekata je da budu aktivni od 1.maja do 31.oktobra a ne kraće od 4 mjeseca (1.jun do 30.septembar). U slučaju da postoji zainteresovanost korisnika privremenog sezonskog objekta, može se odobriti korišćenje tokom čitave godine, ukoliko taj objekat ispunjava uslove propisane ovim Programom. O ispunjenosti uslova odlučuje Sekretarijat nadležan za uređenje prostora.</p> <p>Ovaj uslov ne odnosi se na ugostiteljske terase na području Tržnog centra, Velikog Pijeska, Dubrave, Bušata, Starog Bara i Ostrosa, gdje vrijeme korišćenja ne može biti kraće od 4 mjeseca.</p> <p>Ovaj minimalni vremenski period ne odnosi se na organizovanje prezentacija, prigodnih proslava ili manifestacija i slično, odnosno za objekte organizacije događaja i reklamiranje, oglašavanje i pružanje informacija. Period na koji se postavljaju ovi objekti određuje organ lokalne samouprave nadležan za poslove uređenja prostora, prilikom izdavanja urbanističkih uslova.</p>
16.	<p><b>PRAVILA ZA KONZERVIRANJE PRIVREMENIH OBJEKATA U ZIMSKOM PERIODU</b></p> <p>Pokretne montazno-demontažne privremene objekte koji imaju sezonski karakter korisnici su dužni, najkasnije 15 dana nakon isteka odobrenog perioda</p>

	<p>korišćenja, ukloniti sa javnih i privatnih površina. Ukoliko je postavljanje privremenog objekta zahtijevalo i postavljanje odgovarajuće podloge, korisnici su dužni da uklone i podlogu. Predmetu lokaciju treba osloboditi od cjelokupnog mobilijara, predmeta i stvari i vratiti u predhodno stanje. Privremeni objekti koji svojim gabaritima, a i načinom izrade nisu podesni za uklanjanje tokom zimskog perioda moraju se konzervirati na način da svojim izgledom ne narušavaju ambijent. Terase ugostiteljskih objekata-natkrivene i nenatkrivene, na kojima se djelatnost obavlja sezonski, za vrijeme perioda u kome se djelatnost ne obavlja, osloboditi od svih vrsta mobilijara i opreme i držati ih u urednom stanju. Ugostiteljske terase ne mogu služiti kao magacinski prostori za mobilijar. Privremeni objekti (kiosci, montažni eloksirani zatvoreni objekti), čije uklanjanje sa terena zbog vrste, gabarita ili drugih razloga nije moguće treba držati u urednom stanju. Objekat je potrebno osloboditi od robe namijenjene za trgovinu ili pružanje druge vrste usluga. Korisnik je dužan da staklene i druge providne površine objekta maskira/obljepi bijelim papirom ili drugim sličnim zastorom.</p>
17.	<b>MOGUĆNOST FAZNE IZGRADNJE</b>
	Privremeni objekti se ne mogu postavljati odnosno graditi u fazama.
18.	<b>TEHNIČKA DOKUMENTACIJA</b>
	Revidovani glavni projekat.
19.	<b>POTREBA PRIBAVLJANJA SAGLASNOSTI GLAVNOG GRADSKOG ARHITEKTE</b>
	U skladu sa članom 87 Zakona o planiranju prostora i izgradnji objekata, neophodno je pribaviti Saglasnost na spoljni izgled privremenog objekta od strane <b>Glavnog gradskog arhitekta</b> .
20.	<b>NAPOMENA:</b> <ul style="list-style-type: none"><li>• Urbanistički uslovi predstavljaju informaciju iz Programa privremenih objekata i na osnovu njih se ne stiče nikakvo pravo.</li><li>• Shodno članu 117. Zakona o planiranju prostora i izgradnji objekata, korisnik je dužan da 15 dana prije postavljanja/građenja privremenog objekta, dostavi prijavu sa svom tehničkom dokumentacijom i Saglasnostima, Dozvolama traženim UU, nadležnoj urbanističko građevinskoj inspekciji.</li><li>• Za postavljanje/građenje privremenog objekta plaća se lokalna komunalna taksa. Iznos lokalne komunalne takse utvrđuje organ lokalne uprave nadležan za poslove lokalnih prihoda.</li><li>• Programom privremenih objekata propisuje se način korišćenja, uslovi i postupak postavljanja, građenja i uklanjanja privremenih objekata na zemljištu u državnoj svojini i zemljištu u privatnoj svojini na području Opštine Bar, a do privođenja zemljišta trajnoj namjeni prema planskom dokumentu.</li></ul>
21.	<b>DOSTAVLJENO:</b> <ul style="list-style-type: none"><li>- Podnosiocu zahtjeva</li><li>- Komunalnoj policiji</li><li>- Sekretarijatu za finansije</li></ul>

	<ul style="list-style-type: none"><li>- Urbanističko-građevinskoj inspekciji</li><li>- U spise predmeta</li><li>- a/a</li></ul>	
22.	<b>OBRAĐIVAČI URBANISTIČKIH USLOVA:</b>	Verica Leković
		potpis 
23.	<b>OVLAŠĆENO SLUŽBENO LICE:</b>	<b>Sekretar,</b> Nikoleta Pavičević Spec.sci.arh.
24.	<b>M.P.</b> <b>Sekretar,</b> Nikoleta Pavičević Spec.sci.arh.	potpis 
25.	<b>PRILOZI</b>	
	<ul style="list-style-type: none"><li>- Grafički prilog iz Programa privremenih objekata</li><li>- List nepokretnosti</li><li>- Ugovor o zakupu</li></ul>	







Crna Gora  
O P Š T I N A B A R

Sekretarijat za uređenje prostora

Broj: 07-352/19-301  
Bar, 07.05.2019.godine

























Izvod iz Programa privremenih objekata na području Opštine Bar  
za period od 2019.godine do 2023.godine  
(Sl. List »CG«, broj 13/19)  
lokacija br.32.14, potes "Sutomore" u Baru

Obradila  
Verica Leković

Sekretar  
Nikoleta Pavićević



## LEGENDA

	KIOSK
	PRODAJNI PANO I PRODAJNI PULT
	ŠTAND
	KONZERVATOR ZA SLADOLED
	UGOSTITELJSKI APARAT (KOKICE ITD.)
	KLUPA ZA DOJILJE
	PRIVREMENI UGOSTITELJSKI OBJEKAT
	UGOSTITELJSKA TERASA
	PRIVREMENI OBJEKAT ZA TRGOVINU I USLUGE
	PRIVREMENO PARKIRALIŠTE
	PIJACA
	ZABAVNI PARK
	AUTO KAMP
	OBJEKAT ZA SERVISIRANJE I PRANJE VOZILA
	SPORTSKI OBJEKAT-OTVORENI TEREN
	NATKRIVENI/ZATVORENI SPORTSKI OBJEKAT
	MONTAŽNA PARKING GARAŽA
	DJEČJE IGRALIŠTE
	MONTAŽNA HALA I HANGAR
	RECIKLAŽNO DVORIŠTE
	SOLARNO STABLO
	GRANICA MORSKOG DOBRA
	GRANICA NEPOKRETNOG KULTURNOG DOBRA
	GRANICA NEPOSREDNE OKOLINE KULTURNOG DOBRA



Grafički dio Programa, Sutomore, lokacija 32

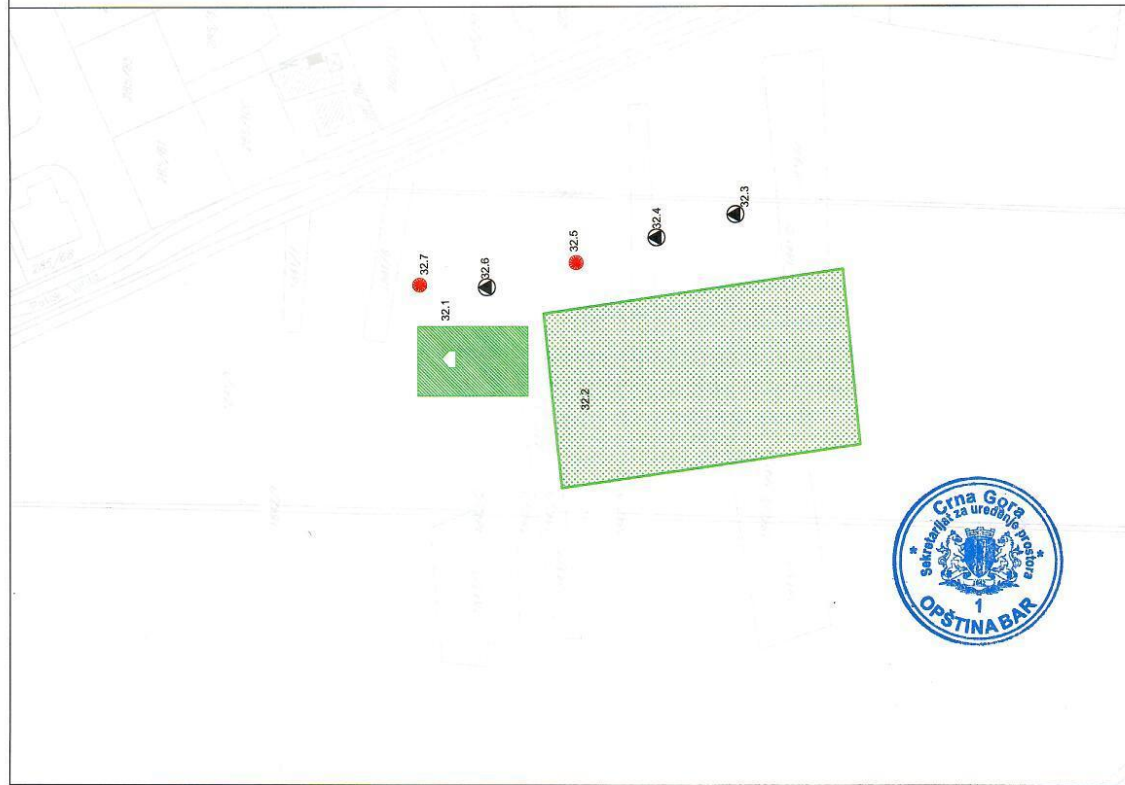



CRNA GORA  
 UPRAVA ZA NEKRETNINE

UPRAVA ZA NEKRETNINE

PODRUČNA JEDINICA  
 BAR

Broj: 102-956-10216/2019  
 Datum: 06.05.2019.  
 KO: MIŠIĆI



Na osnovu člana 173 Zakona o državnom premjeru i katastru nepokretnosti ("Sl. list RCG" br. 29/07, "Sl. list CG" br. 73/10, 032/11, 040/11, 043/15, 037/17 i 17/18), postupajući po zahtjevu PAVLOVIĆ ANTA, , za potrebe izdaje se

LIST NEPOKRETNOSTI 1945 - PREPIS

Podaci o parcelama								
Broj Podbroj	Broj zgrade	Plan Skica	Datum upisa	Potes ili ulica i kućni broj	Način korišćenja Osnov sticanja	Bon. klasa	Površina m <sup>2</sup>	Prihod
2109		9 50		BREŽANI	Šume 4. klase NASLJEDE		483	0.29
2110		9 50		BREŽANI	Pašnjak 3. klase NASLJEDE		1429	1.57
2111	3	9 50		BREŽANI	Šume 3. klase NASLJEDE		188	0.17
Ukupno							2100	2.03

Podaci o vlasniku ili nosiocu			
Matični broj - ID broj	Naziv nosioca prava - adresa i mjesto	Prava	Obim prava
1907952375406	ROKNIĆ MILE DRAGINJA MIROŠICA I SUTOMORE Bar	Susvojina	1/2
0510950370406	ROKNIĆ MILE MILORAD MIROŠICA I SUTOMORE Sutomore	Susvojina	1/2

Podaci o teretima i ograničenjima						
Broj. Podbroj	Broj zgrade	PD	Redni broj	Način korišćenja	Datum upisa Vrijeme upisa	Opis prava
2109			1	Šume 4. klase	06/06/2008	Pravo službenosti USTANOVLJAVA SE PRAVO SLUŽBENOSTI ZA POSTAVLJANJE PRIKLJUČNOG 10 KV KABLA OD TS 10/0.4 KW "BREŽNI" DO TS 35/10 KV ĐURMANI KAO I DO TS "BJELILA".
2109			2	Šume 4. klase	23/10/2015 13:4	Zabilježba postupka ZABILJEŽBA UGOVORA O ZAKUPU UZZ BR. 490/2015 OD 24.09.2015. GOD. NA PERIOD OD SEDAM GODINA ZAKUPCU CERОВО DOO IZ BARA MAT BR. 02069814.
2110			2	Pašnjak 3. klase	23/10/2015 13:4	Zabilježba postupka ZABILJEŽBA UGOVORA O ZAKUPU UZZ BR. 490/2015 OD 24.09.2015. GOD. NA PERIOD OD SEDAM GODINA ZAKUPCU CERОВО DOO IZ BARA MAT BR. 02069814.
2111	3		2	Šume 3. klase	23/10/2015 13:4	Zabilježba postupka ZABILJEŽBA UGOVORA O ZAKUPU UZZ BR. 490/2015 OD 24.09.2015. GOD. NA PERIOD OD SEDAM GODINA ZAKUPCU CERОВО DOO IZ BARA MAT BR. 02069814.

Datum i vrijeme: 06.05.2019. 12:10:48



2217178



1 / 2



CRNA GORA  
UPRAVA ZA NEKRETNINE

Taksa naplaćena na osnovu Tarifnog broja 1, Zakona o administrativnim taksama ("Sl.list CG, br. 18/19) u iznosu od 2 eura.  
Naknada za korišćenje podataka premjera, katastra nepokretnosti i usluga, naplaćena na osnovu člana 174 Zakona o državnom premljeru i katastru nepokretnosti ("Sl. list RCG" br. 29/07, "Sl. list CG" br. 73/10, 032/11, 040/11, 043/15, 037/17 i 17/18) u iznosu od 3 eura.

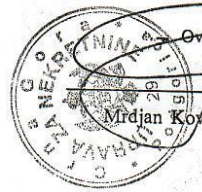

Ovlašćeno lice:

Mrdjan Kovačević dipl.pravnik



## 2. PROJEKTNI ZADATAK

**Naručilac:** Roknić Milorad i Draginja

**Projektant:** “NG DESIGN”, D.O.O. Bar

**Odgovorni inženjer:** Janković Nataša spec.sci.arh.

**Projekat:** IDEJNO RJEŠENJE

**Objekat:** Privremeni objekat za trgovinu i usluge

**Lokacija:** lokacija br. 32.14, k.p. 2109, 2110 i 2111/3 KO Mišići, Opština Bar

**PROGRAM:** Objekat projektovati u svemu prema zahtjevima investitora i Zakonom o planiranju i izgradnji objekata.

Privremeni objekat za trgovinu i usluge predvidjeti na lokaciji 32.14 u Opštini Bar, koja je predviđena Programom privremenih objekata na području Opštine Bar za period od 2019. do 2023. godine.

Objekat zajedno sa pomoćnim objektima koji će opsluživati glavni objekat projektovati u bruto površini od 389.00 m<sup>2</sup>. Projektom predvidjeti skladišni i prodajni dio, sa svim pratećim sadržajima u okviru objekta. Pomoćne objekte predvidjeti kao nastrešnice.

**DISPOZICIJA:** Nivelaciono postaviti objekat i prilagoditi ga terenu i postojećoj prostornoj dispoziciji pješačkog i kolskog saobraćaja, a sve u skladu sa izdatim UT uslovima. Objekte na parceli postaviti na način da se omogući nesmetan pristup svim sadržajima. Prilikom arhitektonskog oblikovanja voditi računa da arhitektonski izraz odgovara značaju lokacije na kojoj se objekat nalazi.

**KONSTRUKCIJA OBJEKTA:** Objekat u konstruktivnom smislu riješiti sa zahtjevima IX seizmičke zone. Glavni objekat projektovati kao zidani objekat na betonskoj podlozi sa drvenim dvovodnim krovom. Pomoćne objekte predvidjeti od čeličnih profila obloženi sa pocinčanim bojenim limom.

**SPOLJNA OBRADA:** Spoljnu obradu predvidjeti od kvalitetnih materijala postojanih na spoljne uticaje. Fasadnu obradu zidanog objekta previdjeti dijelom kao demit fasadu i fasadne sendvič panele odgovarajuće debljine.

**UNUTRAŠNJA OBRADA:** Za unutrašnju obradu predvidjeti materijale primjerene namjeni pojedinih prostorija. Materijali treba da budu postojani i laki za održavanje. Pregradne zidove u glavnom objektu predvidjeti od giter bloka. Zidove u sanitarijama predvidjeti da se oblažu keramikom u punoj visini. U skladišnom dijelu objekta predvidjeti epoksidni premaz a u prodajnim prostorijama u objektu predvidjeti keramiku na ljepilu u odgovarajućem cementom estrihu.

**STOLARIJA I BRAVARIJA:** Sva fasadna i unutrašnja stolarija i bravarija treba da bude od visokokvalitetnih materijala.

Sve ostalo raditi u skladu sa važećim propisima i normativima u građevinarstvu i u skladu sa zakonom o izgradnji objekta.

investitor:

Roknić Miroslav  
**Roknić Miroslav**

Roknić Draginja  
**Roknić Draginja**

### 3. TEKSTUALNA DOKUMENTACIJA

uz tehničku dokumenataciju – **Idejno rješenje**

#### 3.1. TEHNIČKI OPIS OBJEKTA

##### 1. OPŠTI PODACI

---

LOKACIJA	<b>LOKACIJA BR. 32.14 , K.P. 2109, 2110 I 2111/3 KO MIŠIĆI, OPŠTINA BAR</b>
NAMJENA:	<b>PRIVREMENI OBJEKAT ZA TRGOVINU I USLUGE</b>

##### 2. PRETHODNI PODACI

---

Projektna dokumentacija je urađena u skladu sa:

- Zakonom o planiranju prostora i izgradnji objekata ("Službeni list Crne Gore", br. 064/17 od 06.10.2017, 044/18 od 06.07.2018, 063/18 od 28.09.2018);
- Pravilnik o bližim uslovima za postavljanje odnosno građenje privremenih objekata, uređenja i opreme ("Službeni list Crne Gore", br. 043/18 od 03.07.2018);
- Pravilniku o načinu izrade, sadržini tehničke dokumentacije za građenje objekata ("Službeni list Crne Gore", br. 044/18 od 06.07.2018);
- Pravilniku o načinu obračuna površine i zapremine zgrade ("Službeni list Crne Gore", br. 060/18 od 07.09.2018);
- Pravilnikom o tehničkim zahtjevima za zvučnu zaštitu zgrade od buke ("Službeni list Crne Gore", br. 060/18 od 07.09.2018);
- Zakonom o energetske efikasnosti („Službeni list RCG”, br.29 od 20.05.2010. godine);
- Pravilnikom o minimalnim uslovima energetske efikasnosti zgrada (od 07.05.2013. godine);
- Važećim zakonima, propisima, standardima i normama kvaliteta za ovu vrstu objekta;
- Urbanističko tehničkim uslovima br 07-352/19-301, od 07. 05. 2019. god. izdatim od strane Sekretarijata za uređenje prostora, Opština Bar;
- Projektnim zadatkom od strane investitora;



### 3. OPIS LOKACIJE

---

Lokacija na kojoj se planira građenje privremenog objekta za trgovinu i usluge nalazi se u Opštini Bar. Građenje privremenog objekata je planirana na katastarskim parcelama 2109, 2110 i 2111/3 KO Mišići, Opština Bar odnosno na lokaciji 32.14 koja je predviđena Programom privremenih objekata na području Opštine Bar za period od 2019. do 2023.godine.

Predmetna lokacija planiranog objekta se nalazi u blizini magistralnog puta Bar- Petrovac. Teren je ravan, u pojedinim dijelovima parcele u blagom padu. Parcele su trenutno neizgrađene. Pristup lokaciji je obezbijeđen sa magistralnog puta sa jugo-zapadne strane parcele. Parcele su u vlasništvu investitora, ukupne površine od 2100.00 m<sup>2</sup> prema prepisu lista nepokretnosti br. 1945, područna jedinica Bar.

### 4.FUNKCIONALNA ORGANIZACIJA OBJEKATA

---

Objekat je projektovan u svemu prema projektom zadatku investitora za predmetne parcele i sa datim uslovima, kao i prema važećim propisima i standardima za ovaj tip objekata

Privremeni objekat je namjenjen za trgovinu i usluge. Funkcionalna organizacija objekta obuhvata zonu za suvo skladište i zonu za prodaju i zaposlene sa zasebnim ulazom a koja sadrži: prodajni prostor, kancelariju i blagajnu, hodnik, sanitarije, kuhinju sa trpezarijom i garderober. Skladišni dio objekta je projektovan sa ulazima na prednjoj fasadi.

Objekat je prizemni, samostojeći, pravougaonog gabarita, spoljašnjih dimenzija 7.60 m x 18.20 m. Ukupna bruto površina objekta je 153.85 m<sup>2</sup>, a ukupna neto površina iznosi 139.26 m<sup>2</sup>. Svjetla visina prizemlja iznosi 3.06 m dok se sljeme nalazi na visini od 5.11 m.

Objekat je izdignut za 0.17 m ( visina jednog stepenika) u odnosu na nivo pristupnog platoa. Visinska razlika između objekta i partera se savladava preko pristupnih rampl i stepeništa koji predstavljaju dio parternog uređenja.

Krov iznad privremenog objekta je dvovodan, nagiba 23 stepena.

Na lokaciji su predviđena i dva pomoćna objekta koja su projektovana kao nastrešnice i opslužuju osnovni objekat. Pomoćni objekat 1 je prizemni, bruto površine od 100.00 m<sup>2</sup>, pravougaonog oblika, spoljašnjih dimenzija 5.61m x 17.82m. Pomoćni objekat 2 je takođe prizemni, bruto površine od 135.00 m<sup>2</sup>, pravougaonog oblika, spoljašnjih dimenzija 4.56m x 29.65m. Krov iznad oba pomoćna objekta je jednovodan, nagiba 7.50 stepena.

U okviru parcele predviđeni su prostori za skladištenje prodajnog materijala kao i neometan pristup objektima i 7 PM.

---

## **5.KONSTRUKCIJA**

---

Objekti su u konstruktivnom smislu riješeni sa zahtjevima IX seizmičke zone.

Glavni objekat projektovan je kao zidani objekat sa vertikalnim i horizontalnim serklažima na betonskoj podlozi sa drvenim dvovodnim krovom.

Pomoćni objekti su predvidjeti od čeličnih profila obloženi sa pocinčanim bojenim limom, prekriveni jednovodnim krovom.

## **6.MATERIJALIZACIJA OBJEKTA**

Predviđeni su visokokvalitetni i atestirani materijali u skladu sa tehnološkim zahtjevima prostora kao i u pogledu održavanja, odgovarajućeg stepena higijene, vodootpornosti i protivpožarnosti.

---

### **6.1.SPOLJNA MATERIJALIZACIJA**

#### **FASADNI ZIDOVI** ( sastavi- finalna obrada)

Fasadni zidovi osnovnog objekta su dijelom obloženi fasadnim sendvič panelima sa poliuretanskom ispunom debljine 50mm. Paneli se pričvršćuju za pomoćnu čeličnu konstrukciju koja se ankerišu za betonske elemente, a dijelom je demit fasada. Boja je po izboru projektanta.

Zidovi pomoćnih objekata su od pocinačanih bojenih limova

#### **KROV**

Krov na osnovnom objektu je dvovodan, nagiba 23 stepena. Završna obrada krova je predviđena od crijepa sa svim pratećim slojevima.

Krov pomoćnih objekata je jednovodan, nagiba 7.50 stepena, sa završnom obradom od pocinčanog bojenog lima.

### **6.2. UNUTRAŠNJA MATERIJALIZACIJA**

#### **PODOVI**

Pod u osnovnom objektu odnosno u skladišnom dijelu je predviđen od dvokomponentnog epoksidnog premaza koji poseduje visoku čvrstoću i otpornost na abraziju, dok se pod u prodajnom dijelu predviđa sa završnom obradom od keramičkih pločica u lijepku.

---

## **UNUTRAŠNJI- PREGRADNI ZIDOVI**

Unutrašnji zidovi objekta su projektovani kao zidani giter blokom. Zidani zidovi su gletovani u dvije ruke i završno obrađeni poludisperzivnom bojom, a u sanitarnim čvorovima su obloženi keramikom u punoj visini.

## **PLAFONI**

Plafoni u osnovnom objektu se malterišu, gletuju u dvije ruke i završno obrađuju poludisperzivnim bojama.

## **BRAVARIJA I STOLARIJA**

Fasadni otvori prozora i vrata predviđeni su od aluminijumskih profila sa termo prekidom. Zastakljivanje se vrši termopan staklom d=6+12+4 mm.

Vrata –stolarija

Sva unutrašnja vrata su od čamovog okvira sa ispunom od perforirane iverice obostarno obložene furniranim medijapanom debljine d=6mm. Štok je od medijapana d=42mm. Završna obrada poliuretanskim mat bojama.

## **7. IZOLACIJA**

---

Shodno propisima, projektovane su odgovarajuće hidro i termo izolacija.

Hidroizolacija je predviđena u podu prizemlja i sanitarnim čvorovima. Sve podne površine koje leže na tlu, su izolovane hidroizolacijom na bazi bitumena. Hidroizolaciju u mokrim čvorovima podviti uza zid u visini od 10cm od poda. Posebnu pažnju obratiti kod obrade slivnika, WC šolja i pragova sanitarnih prostorija i fasadnih otvora. Hidroizolacija krovnih ravni je takođe na bazi bitumena.

Toplotna zaštita u podovima je riješena plivajućim podovima sa slojem stirodura d= 2,0 cm. Termoizolacija je predviđena na svim fasadnim zidovima. Termoizolacija je rađena na bazi stiropora debljine 5 cm.

## **8. LIMARIJA**

---

Za skupljanje atmosferske vode predviđeni su horizontalni i vertikalni oluci od pocinkovanog lima  $\varnothing 100\text{mm}$ .

Za sve limarske radove upotrebljavati plastificirani lim d=0.60mm.

---

## 9.INSTALACIJE

---

Predviđene instalacije u objektu su: instalacije vodovoda i kanalizacije, instalacije jake i slabe struje. Instalacije su predmet posebnih projekata u sklopu investiciono-tehničke dokumentacije Glavnog projekta.

GLAVNI INŽENJER:

*JANKOVIĆ NATAŠA*  
Janković Nataša spec. sci. arh.

A circular blue professional stamp. The outer ring contains the text "Društvo za projektovanje i usluge" at the top and "BAR" at the bottom. The inner circle contains the text "odgovornom odgovornošću za projektovanje, izradu i uslugu" around the perimeter. In the center, there is a logo with the letters "NG" and "DESIGN" below it.

## REKAPITULACIJA POVRŠINA

### Osnovni objekat

br.	Namjena prostorije	obrada poda	P m <sup>2</sup>
1.	suvo skladište	epoksidni premaz	50.40
2.	prodajni dio	keremika	43.20
3.	kancelarija- blagajna	keramika	16.25
4.	hodnik	keramika	3.40
5.	kupatilo	keramika	5.07
6.	čajna kuhinja sa trpezarijom	keramika	13.01
7.	garderober	keramika	4.95
8.	kupatilo	keramika	2.98
ukupna neto površina objekta			139.26 m <sup>2</sup>
ukupna bruto površina objekta			153.85 m <sup>2</sup>

### Pomoćni objekat 1

br.	Namjena prostorije	obrada poda	P m <sup>2</sup>
1.	suvo skladište	beton	97.00
ukupna neto površina objekta			97.00 m <sup>2</sup>
ukupna bruto površina objekta			100.00 m <sup>2</sup>

### Pomoćni objekat 2

br.	Namjena prostorije	obrada poda	P m <sup>2</sup>
1.	suvo skladište	beton	130.00
ukupna neto površina objekta			130.00 m <sup>2</sup>
ukupna bruto površina objekta			135.00 m <sup>2</sup>

#### *4.GRAFIČKA DOKUMENTACIJA*

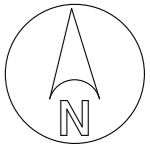

LEGENDA

- granice katastarskih parcela KO Mišići
- snimljeno postojeće stanje

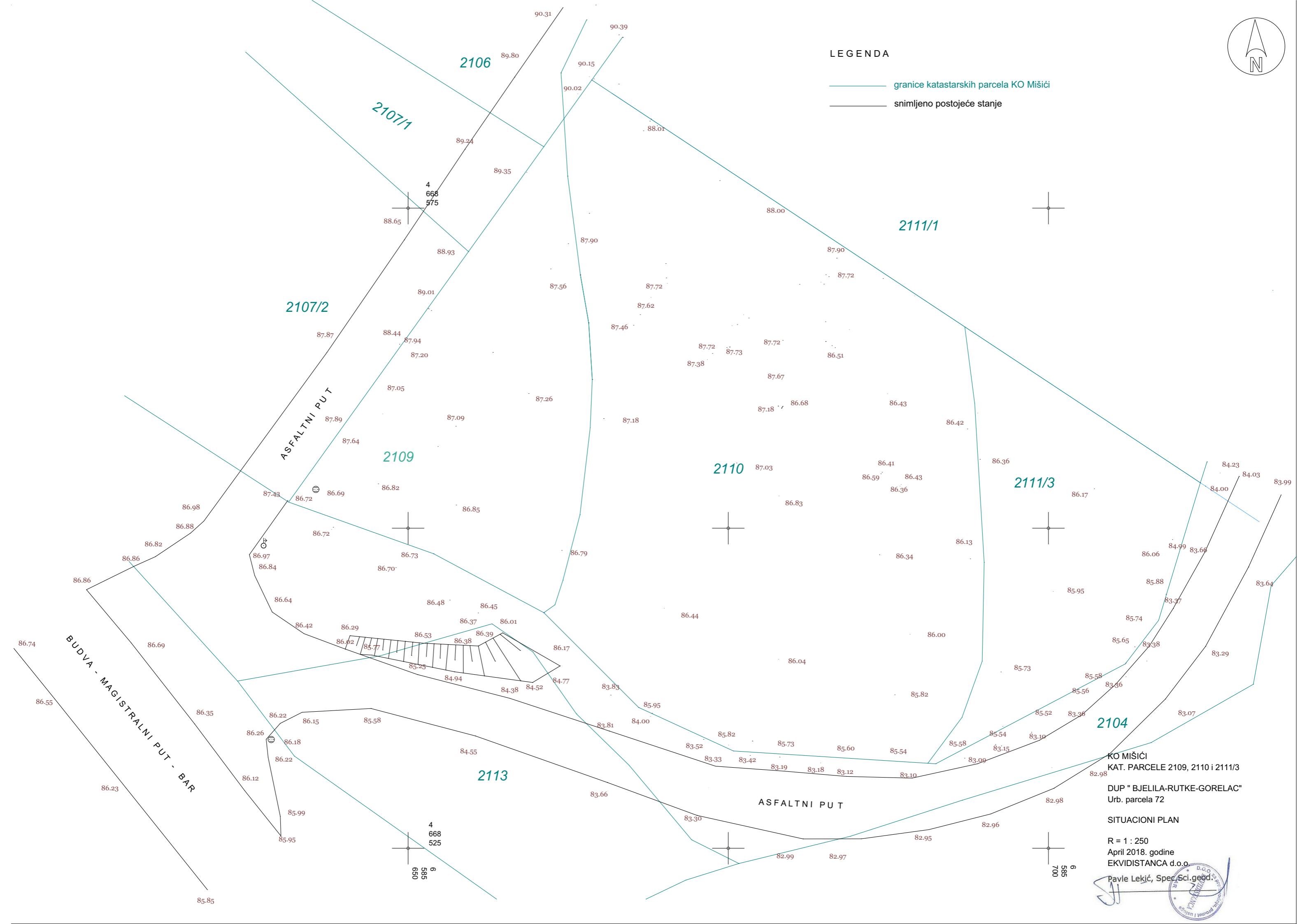

KO MIŠIĆI  
KAT. PARCELE 2109, 2110 i 2111/3

DUP "BJELILA-RUTKE-GORELAC"  
Urb. parcela 72

SITUACIONI PLAN

R = 1 : 250  
April 2018. godine  
EKVIDISTANCA d.o.o.

Pavle Lekić, Spec. sci. geod.



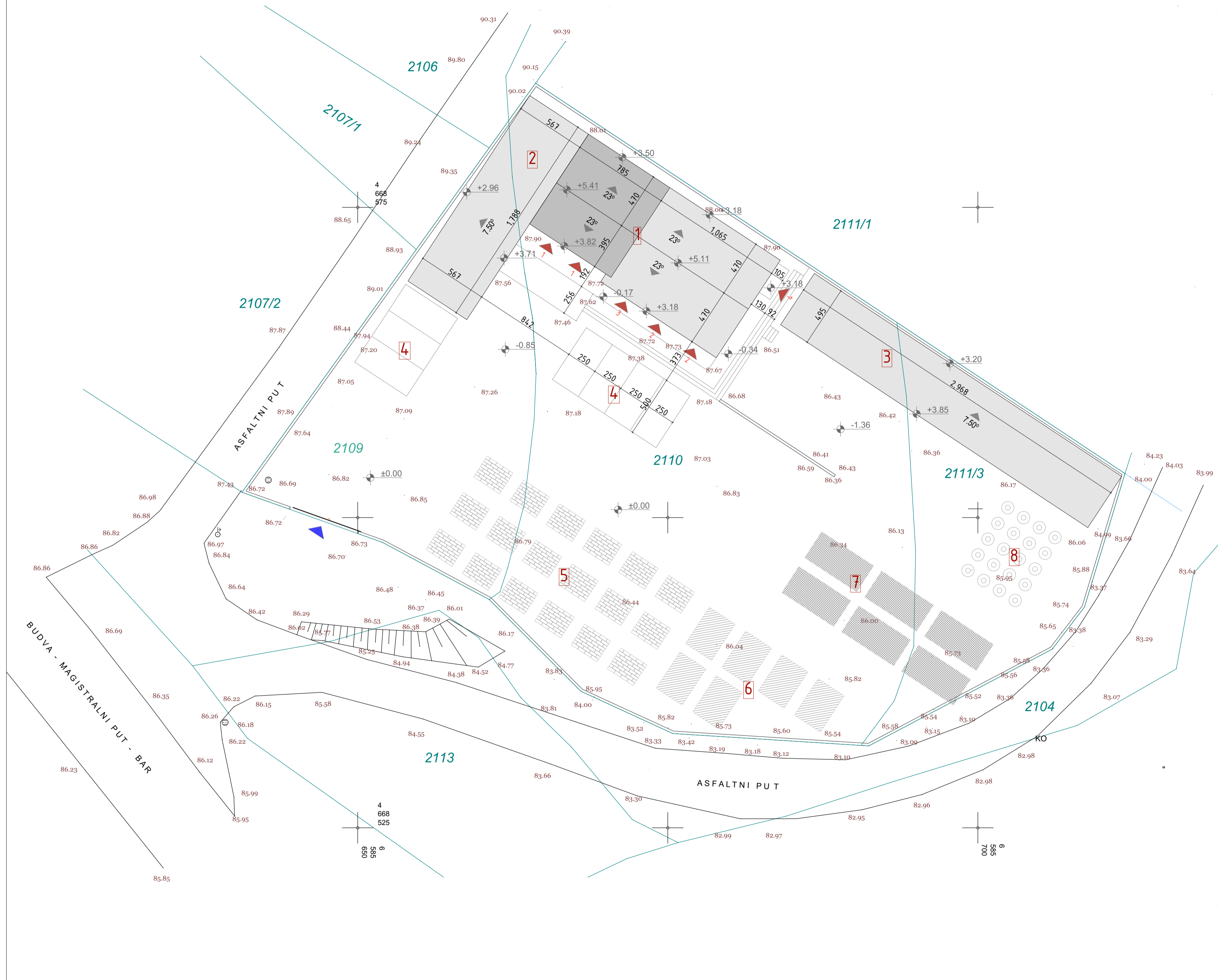
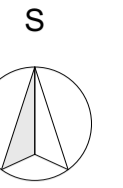

Legenda

	granica katastarskih parcela 2109, 2110, 2111/3 KO Mišići
	snimljeno postojeće stanje
<b>2109</b>	oznaka katastarske parcele
	ulaz u parcelu
ukupna površina k.p. 2109, 2110 i 2111/3 KO Mišići 2100.00 m <sup>2</sup>	
1. Privremeni objekat, spratnosti P	153.85 m <sup>2</sup>
2. Pomoćni objekat 1, spratnosti P	100.00 m <sup>2</sup>
3. Pomoćni objekat 2, spratnosti P	135.00 m <sup>2</sup>
ukupna bruto površina objekata	388.85 m <sup>2</sup>
4. Parking prostor, 4 PM	50.00 m <sup>2</sup>
5. Blokovi	
6. Daske	
7. Armaturna mreža	
8. Armatūra	
	ulaz u suvo skladište
	ulaz za prodajni dio
	ulaz za zaposlene
	ulaz za zaposlene
PROJEKTANT: "WG DESIGN" d.o.o. ul. Maršala Tita C-16, Bar	INVESTITOR: BABIĆ MARKO
Objekat: Privremeni objekat za trgovinu i usluge	Lokacija: k.p. 2109, k.p. 2110, k.p. 2111/3 KO Mišići, Opština Bar
Glavni inženjer: Janković Nataša spec. sci. arh.	Vrsta tehničke dokumentacije: IDEJNO RJEŠENJE
Odgovorni inženjer: Janković Nataša spec. sci. arh.	Dio tehničke dokumentacije: ARHITEKTURA
Saradnik/i: Markolović Marina spec. sci. arh.	Prilog: SITUACIJA
	Razmjera: R_1:200
	Br. priloga/Br. strana: 2.
Datum izrade i M.P.:	Datum revizije i M.P.:



“NG DESIGN” D.O.O. BAR  
Maršala Tita C-16, Bar  
PIB: 03199282



## *OSNOVNI OBJEKAT*

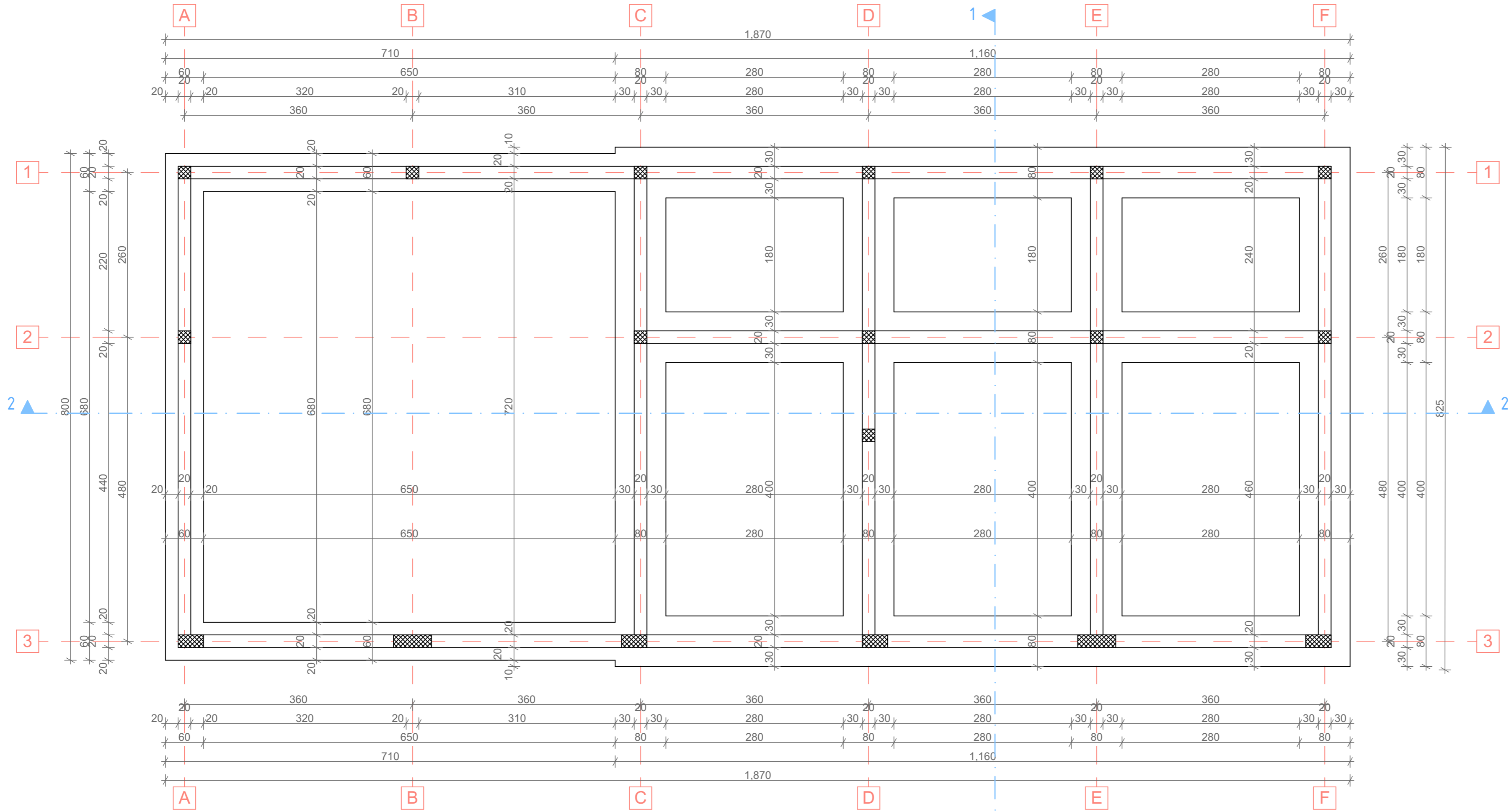
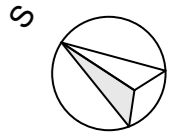

PROJEKTANT: "NG DESIGN" d.o.o. ul. Maršala Tita C-16, Bar		INVESTITOR: <b>ROKNIĆ MILORAD I DRAGINJA</b>	
Objekat:	Privremeni objekat za trgovinu i usluge	Lokacija: k.p. 2109, k.p. 2110, k.p. 2111/3 KO Mišići, Opština Bar	
Glavni inženjer:	Janković Nataša spec. sci. arh.	Vrsta tehničke dokumentacije: IDEJNO RJEŠENJE	
Odgovorni inženjer:	Janković Nataša spec. sci. arh.	Dio tehničke dokumentacije: ARHITEKTURA	Razmjera: R 1:50
Saradnik/ici:	Markolović Marina spec. sci. arh.	Prilog: OSNOVA TEMELJA	Br. priloga/Br. strane: 2.
Datum izrade i M.P.:		Datum revizije i M.P.:	

# OSNOVA PRIZEMLJA

R\_ 1:50

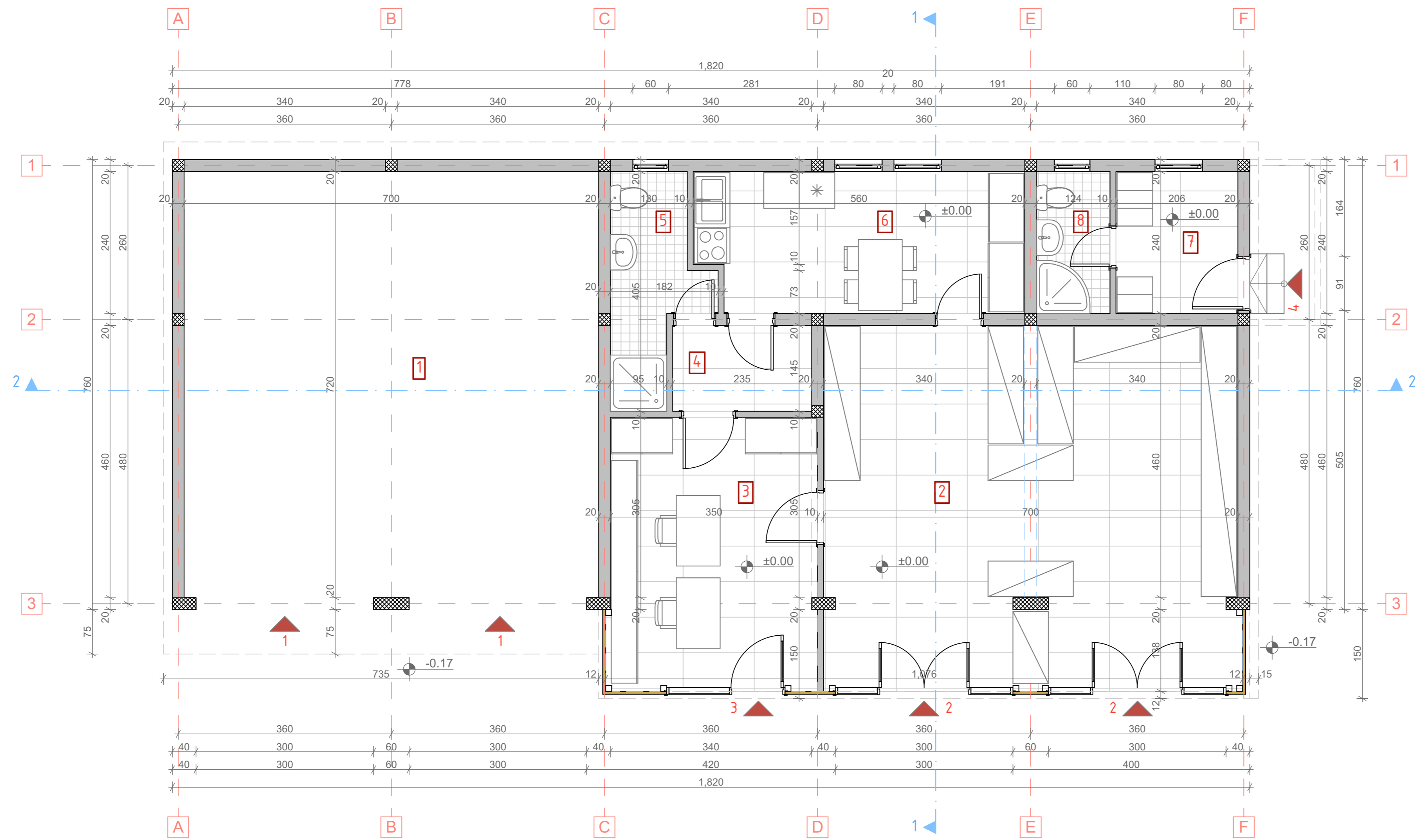
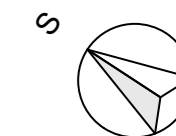

## Legenda

br.	Namjena prostorije	obrada poda	P m <sup>2</sup>
1.	suvo skladište	epoksidni premaz	50.40
2.	prodajni dio	keramika	43.20
3.	kancelarija- blagajna	keramika	16.25
4.	hodnik	keramika	3.40
5.	kupaćilo	keramika	5.07
6.	čajna kuhinja sa trpezarijom	keramika	13.01
7.	garderober	keramika	4.95
8.	kupaćilo	keramika	2.98
ukupna neto površina objekta			139.26 m <sup>2</sup>
ukupna bruto površina objekta			153.85 m <sup>2</sup>

▲1 ulaz u suvo skladište	▲4 ulaz za zaposlene
▲2 ulaz za prodajni dio	▲3 ulaz za zaposlene

## LEGENDA MATERIJALA

	zidani zid- giter blok d=20 cm i d=10 cm
	sendvič panel d= 5 cm

PROJEKTANT: "NG DESIGN" d.o.o. ul. Maršala Tita C-16, Bar		INVESTITOR: ROKNIĆ MILORAD I DRAGINJA	
Objekat:	Privremeni objekat za trgovinu i usluge	Lokacija: k.p. 2109, k.p. 2110, k.p. 2111/3 KO Mišići, Opština Bar	
Glavni inženjer:	Janković Nataša spec. sci. arh.	Vrsta tehničke dokumentacije: IDEJNO RJEŠENJE	
Odgovorni inženjer:	Janković Nataša spec. sci. arh.	Dio tehničke dokumentacije: ARHITEKTURA	Razmjera: R 1:50
Saradnik/ici:	Markolović Marina spec. sci. arh.	Prilog: OSNOVA PRIZEMLJA	Br. priloga/Br. strane: 3.

Datum izrade i M.P.:	Datum revizije i M.P.:
----------------------	------------------------

OSNOVA KROVNE RAVNI R\_ 1:50

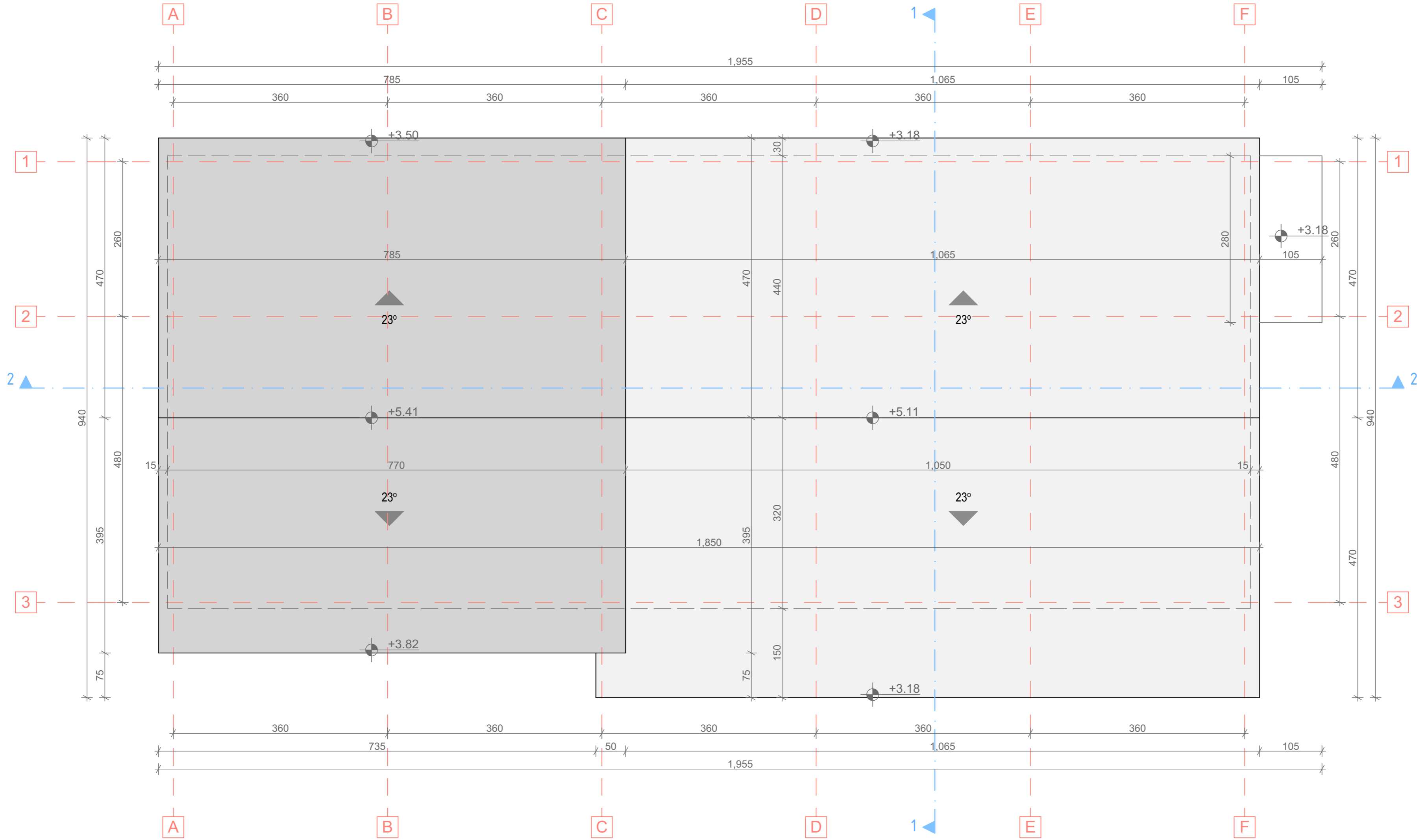
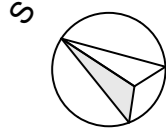

PROJEKTANT: "NG DESIGN" d.o.o. ul. Maršala Tita C-16, Bar		INVESTITOR: ROKNIĆ MILORAD I DRAGINJA	
Objekat:	Privremeni objekat za trgovinu i usluge	Lokacija: k.p. 2109, k.p. 2110, k.p. 2111/3 KO Mišići, Opština Bar	
Glavni inženjer:	Janković Nataša spec. sci. arh.	Vrsta tehničke dokumentacije: IDEJNO RJEŠENJE	
Odgovorni inženjer:	Janković Nataša spec. sci. arh.	Dio tehničke dokumentacije: ARHITEKTURA	Skala: R_ 1:50
Saradnik/ici:	Markolović Marina spec. sci. arh.	Prilog: OSNOVA KROVNE RAVNI	Br. priloga/Br. strane: 4.
Datum izrade i M.P.:		Datum revizije i M.P.:	

# PRESJEK 1-1

R\_ 1:50

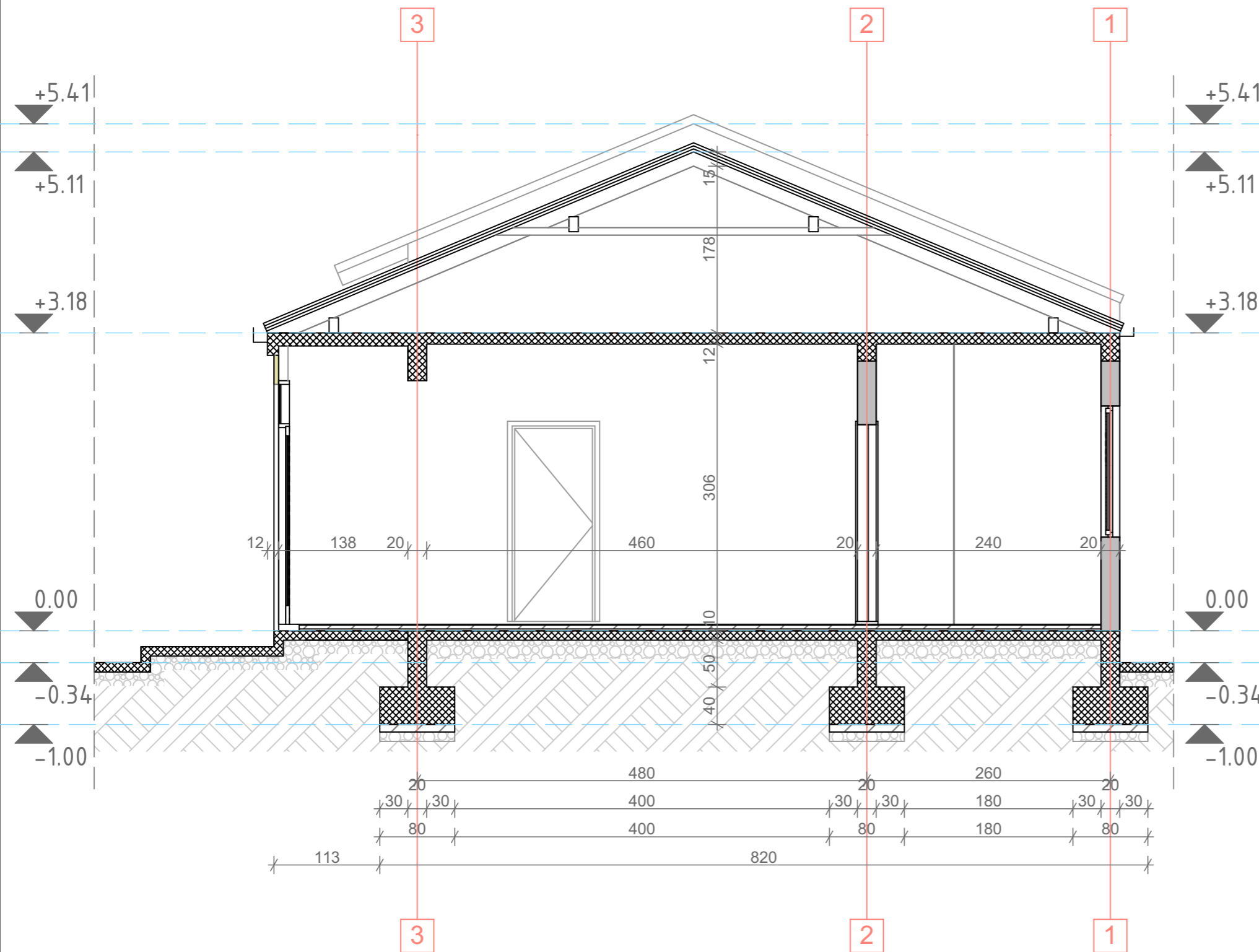

## LEGENDA MATERIJALA

	armirani beton
	šljunak
	tlo
	zidani zid- giter blok d=20 cm i d=10 cm
	sendvič panel d=5 cm

PROJEKTANT: "NG DESIGN" d.o.o. ul.Maršala Tita C-16, Bar		INVESTITOR: ROKNIĆ MILORAD I DRAGINJA	
Objekat:	Privremeni objekat za trgovinu i usluge	Lokacija: k.p. 2109, k.p. 2110, k.p. 2111/3 KO Mišići, Opština Bar	
Glavni inženjer:	Janković Nataša spec. sci. arh.	Vrsta tehničke dokumentacije: IDEJNO RJEŠENJE	
Odgovorni inženjer:	Janković Nataša spec. sci. arh.	Dio tehničke dokumentacije: ARHITEKTURA	Razmjera: R 1:50
Saradnik/ci:	Markolović Marina spec. sci. arh.	Prilog: PRESJEK 1-1	Br. priloga: Br. strane: 5.
Datum izrade i M.P.:		Datum revizije i M.P.:	

PRESJEK 2-2

R\_ 1:50

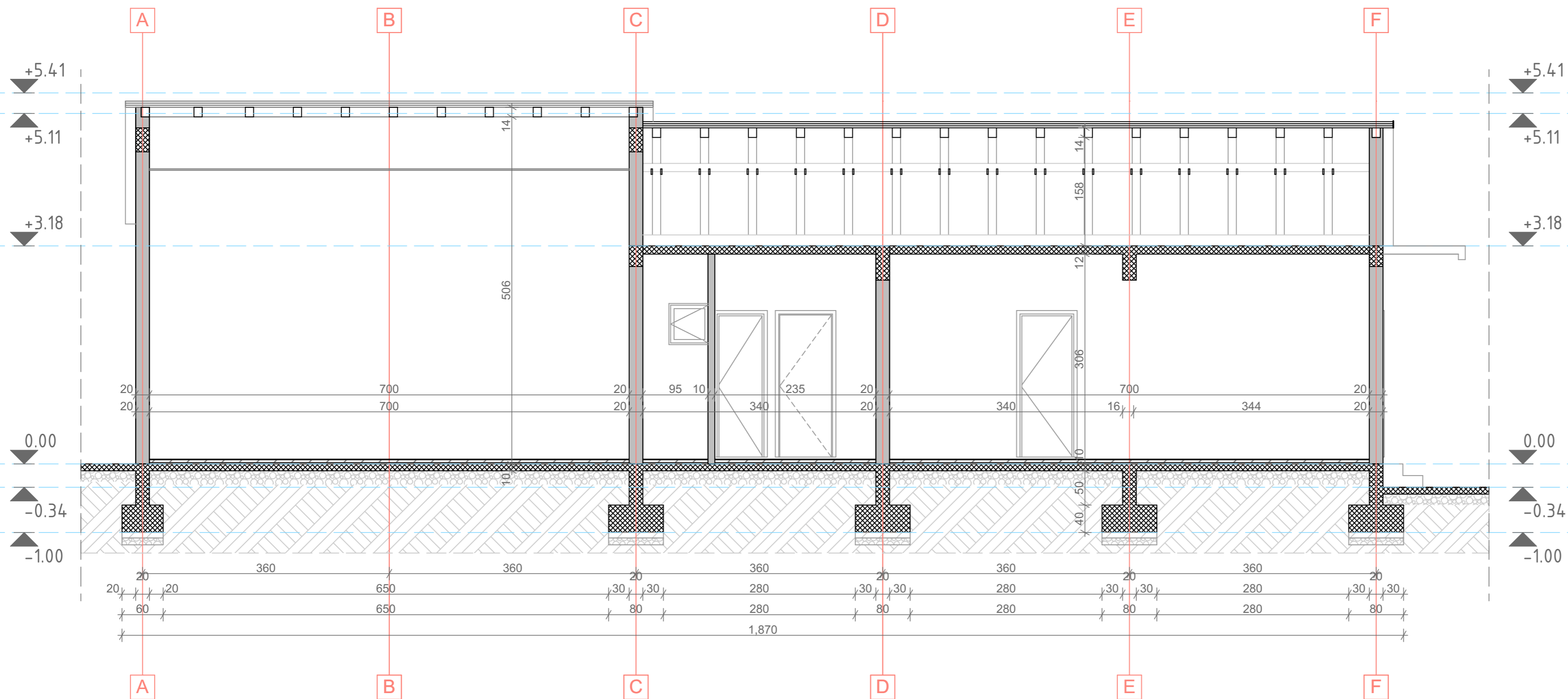

LEGENDA MATERIJALA

	armirani beton
	šljunak
	tlo
	zidani zid- ytong blok d=20 cm i d=10 cm
	sendvič panel d=5 cm

PROJEKTANT: "NG DESIGN" d.o.o. ul. Maršala Tita C-16, Bar		INVESTITOR: ROKNIĆ MILORAD I DRAGINJA	
Objekat:	Privremeni objekat za trgovinu i usluge	Lokacija: k.p. 2109, k.p. 2110, k.p. 2111/3 KO Mišići, Opština Bar	
Glavni inženjer:	Janković Nataša spec. sci. arh.	Vrsta tehničke dokumentacije: IDEJNO RJEŠENJE	
Odgovorni inženjer:	Janković Nataša spec. sci. arh.	Dio tehničke dokumentacije: ARHITEKTURA	Razmjera: R 1:50
Saradnik/ci:	Markolović Marina spec. sci. arh.	Prilog: PRESJEK 2-2	Br. priloga/Br. strane: 6.
Datum izrade i M.P.:		Datum revizije i M.P.:	

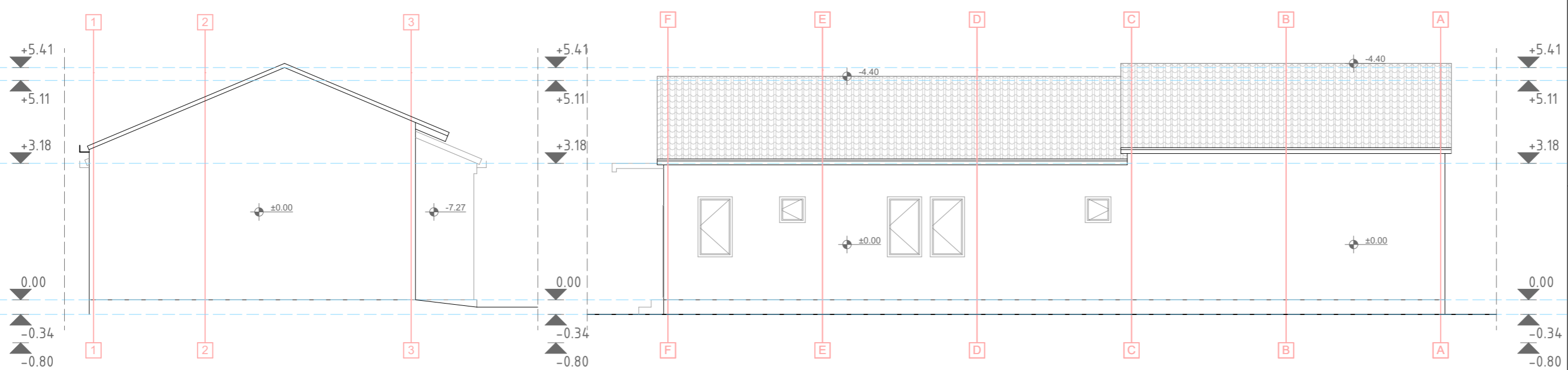
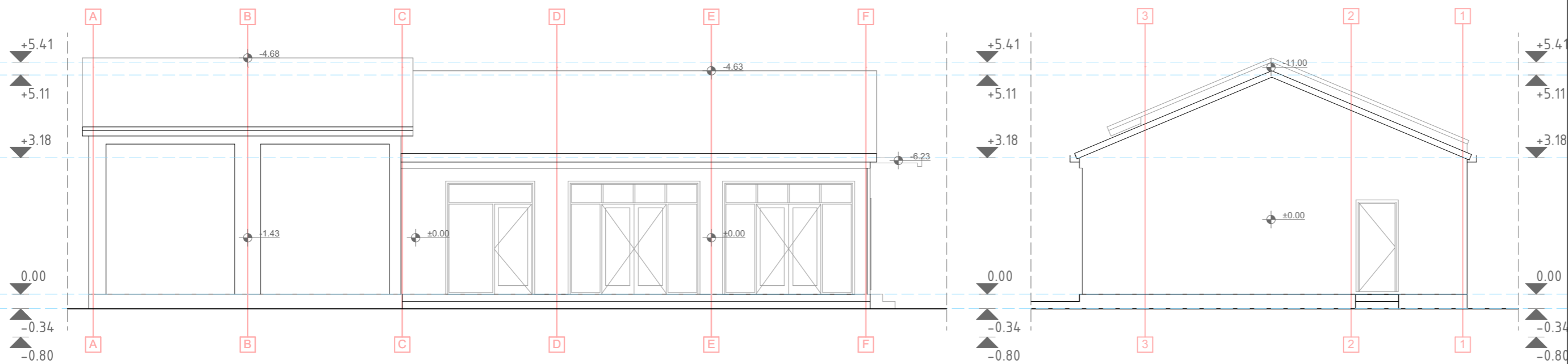

PROJEKTANT: "NG DESIGN" d.o.o. ul. Maršala Tita C-16, Bar		INVESTITOR: ROKNIĆ MILORAD I DRAGINJA	
Objekat:	Privremeni objekat za trgovinu i usluge	Lokacija: k.p. 2109, k.p. 2110, k.p. 2111/3 KO Mišići, Opština Bar	
Glavni inženjer:	Janković Nataša spec. sci. arh.	Vrsta tehničke dokumentacije: IDEJNO RJEŠENJE	
Odgovorni inženjer:	Janković Nataša spec. sci. arh.	Dio tehničke dokumentacije: ARHITEKTURA	Razmjera: R 1:100
Saradnik/ci:	Markolović Marina spec. sci. arh.	Prilog: FASADE	Br. priloga: Br. strane: 7.
Datum izrade i M.P.:		Datum revizije i M.P.:	



*POMOĆNI OBJEKAT 1*



OSNOVA TEMELJA  
pomoćni objekat 1

R\_ 1:50

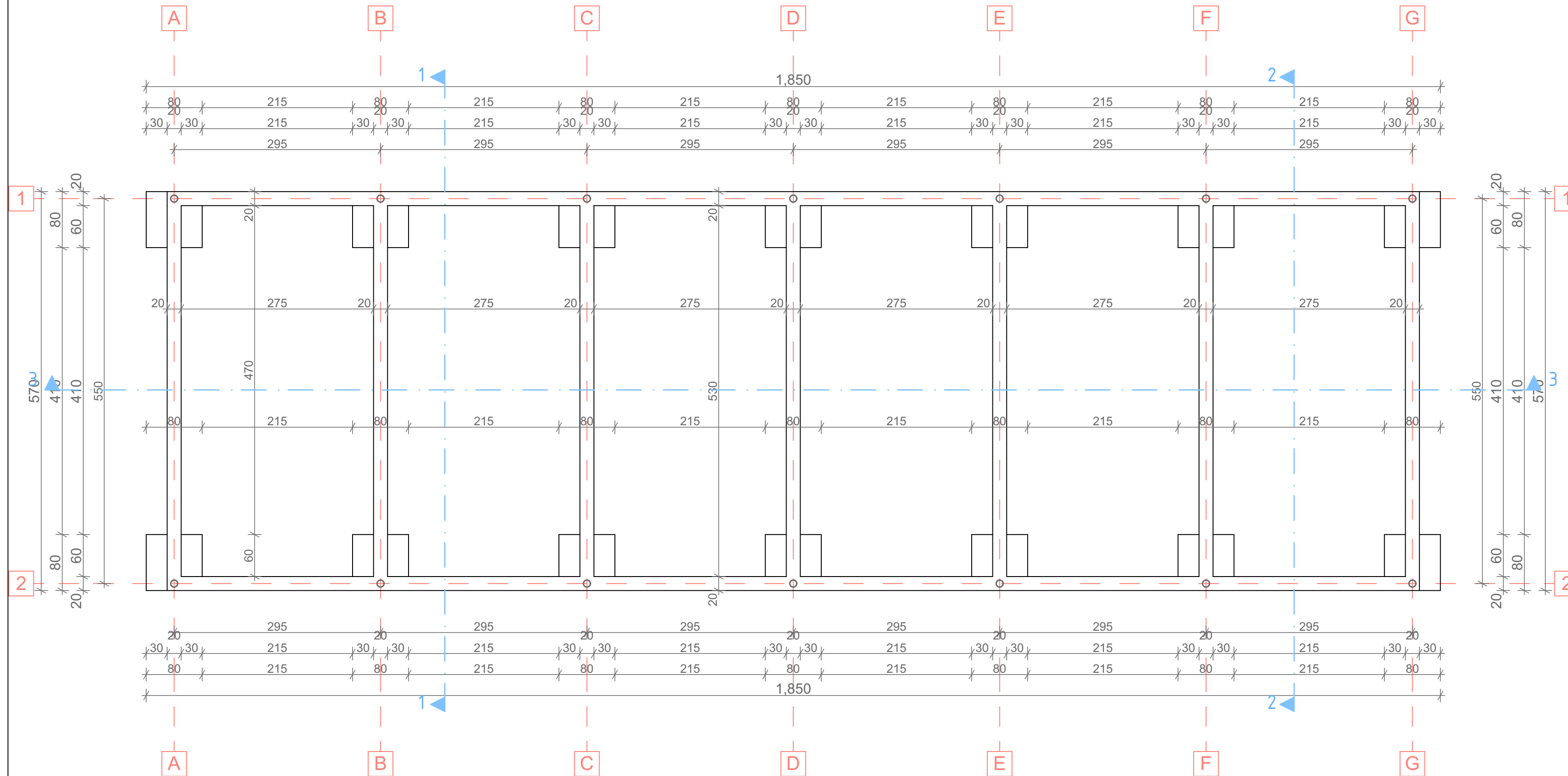

PROJEKTANT: "NG DESIGN" d.o.o. ul. Maršala Tita C-16, Bar		INVESTITOR: ROKNIĆ MILORAD I DRAGINJA	
Objekat:	Privremeni objekat za trgovinu i usluge	Lokacija: k.p. 2109, k.p. 2110, k.p. 2111/3 KO Mišići, Opština Bar	
Glavni inženjer:	Janković Nataša spec. sci. arh.	Vrsta tehničke dokumentacije: IDEJNO RJEŠENJE	
Odgovorni inženjer:	Janković Nataša spec. sci. arh.	Dio tehničke dokumentacije: ARHITEKTURA	Rezjmjera: R_ 1:50
Saradnik/ici:	Markolović Marina spec. sci. arh.	Prilog: OSNOVA TEMELJA pomoćni objekat 1	Br. priloga/Br. strane: 8.
Datum izrade i M.P.:		Datum revizije i M.P.:	

OSNOVA PRIZEMLJA  
pomoćni objekat 1

R\_ 1:50

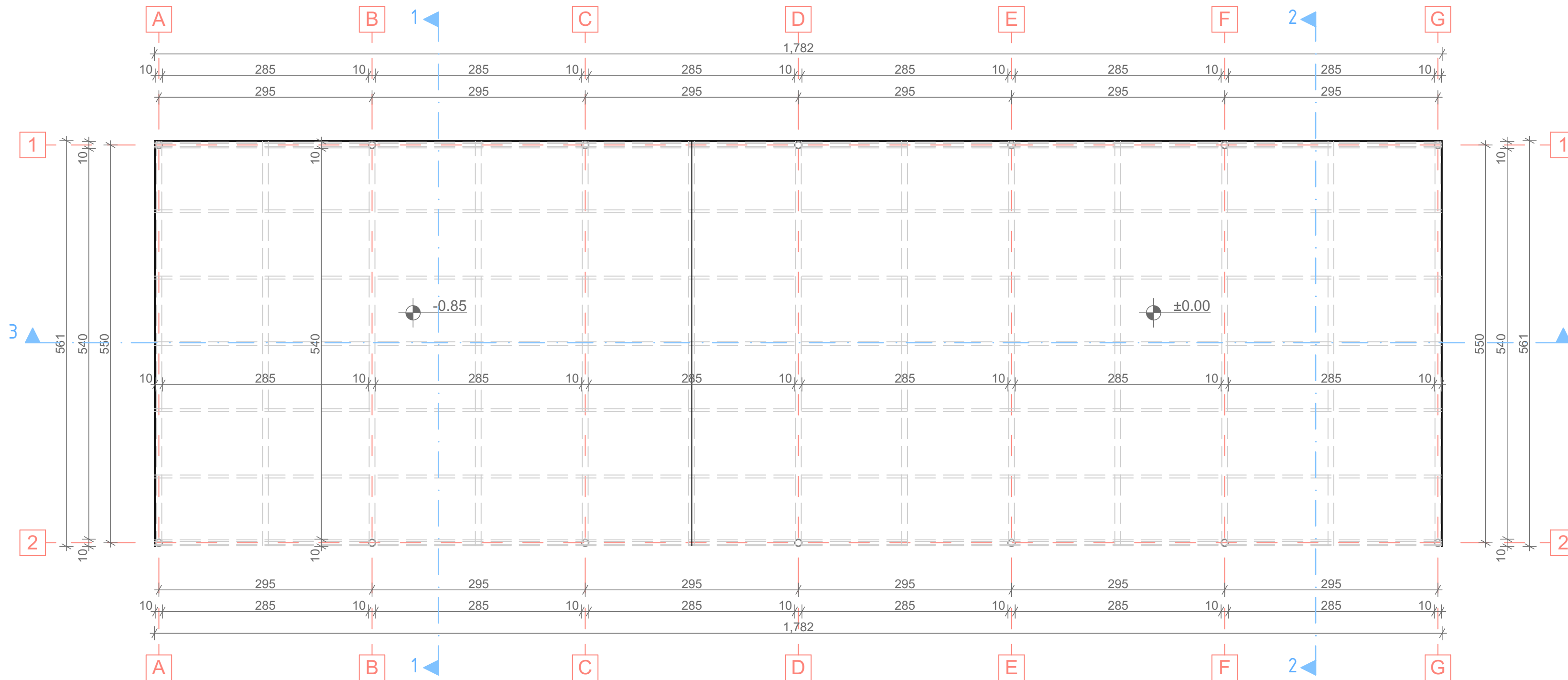
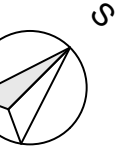

Legenda

br.	Namjena prostorije	obrada poda	P m <sup>2</sup>
1.	suvo skladište	beton	97.00
ukupna neto površina objekta			97.00 m <sup>2</sup>
ukupna bruto površina objekta			100.00 m <sup>2</sup>

PROJEKTANT: "NG DESIGN" d.o.o. ul. Maršala Tita C-16, Bar		INVESTITOR: ROKNIĆ MILORAD I DRAGINJA	
Objekat:	Privremeni objekat za trgovinu i usluge	Lokacija: k.p. 2109, k.p. 2110, k.p. 2111/3 KO Mišići, Opština Bar	
Glavni inženjer:	Janković Nataša spec. sci. arh.	Vrsta tehničke dokumentacije: IDEJNO RJEŠENJE	
Odgovorni inženjer:	Janković Nataša spec. sci. arh.	Dio tehničke dokumentacije: ARHITEKTURA	Rezmjera: R 1:50
Saradnik/ici:	Markolović Marina spec. sci. arh.	Prilog: OSNOVA PRIZEMLJA pomoćni objekat 1	Br. priloga/Br. strana: 9.
Datum izrade i M.P.:		Datum revizije i M.P.:	

OSNOVA KROVNE RAVNI R\_ 1:50  
pomoćni objekat 1

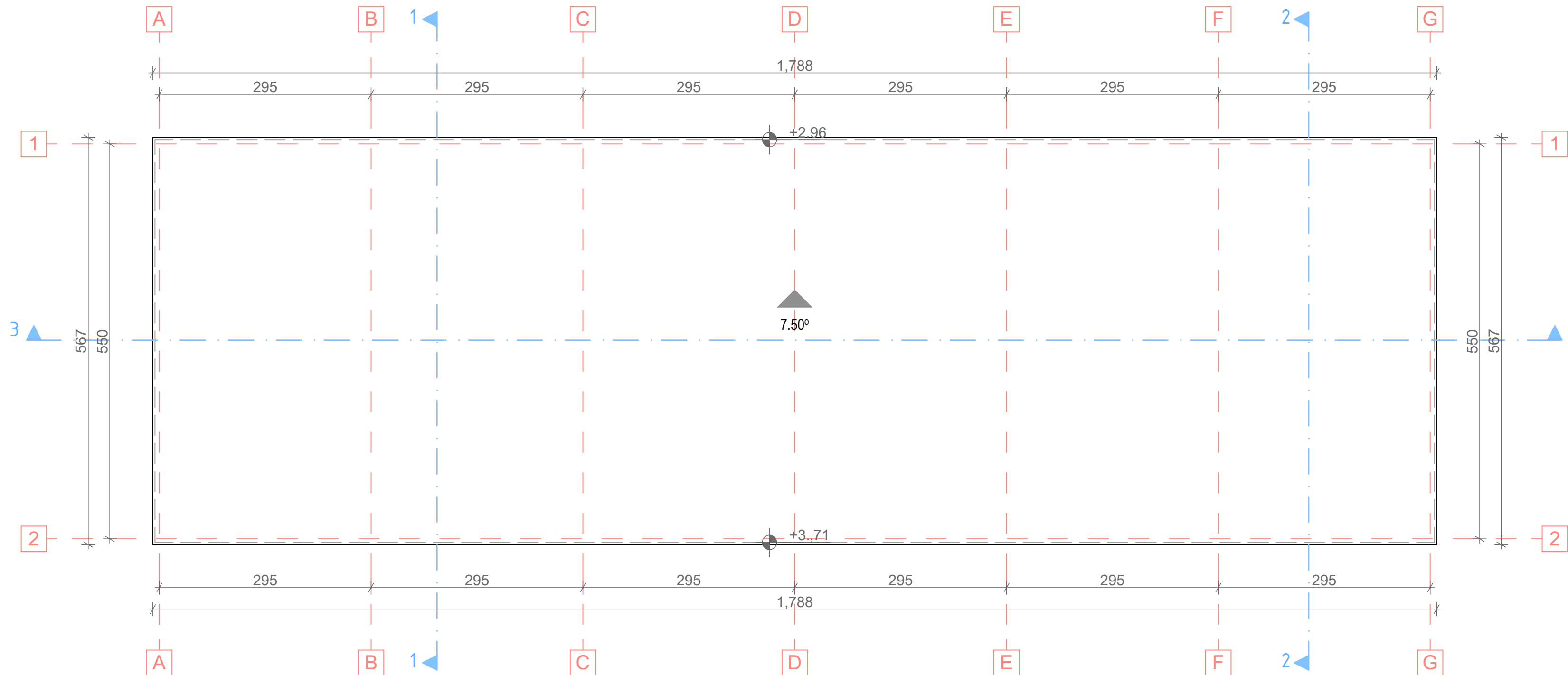
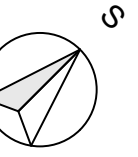

PROJEKTANT: "NG DESIGN" d.o.o. ul. Maršala Tita C-16, Bar		INVESTITOR: ROKNIĆ MILORAD I DRAGINJA	
Objekat:	Privremeni objekat za trgovinu i usluge	Lokacija: k.p. 2109, k.p. 2110, k.p. 2111/3 KO Mišići, Opština Bar	
Glavni inženjer:	Janković Nataša spec. sci. arh.	Vrsta tehničke dokumentacije: IDEJNO RJEŠENJE	
Odgovorni inženjer:	Janković Nataša spec. sci. arh.	Dio tehničke dokumentacije: ARHITEKTURA	Rezmjera: R 1:50
Saradnik/ici:	Markolović Marina spec. sci. arh.	Prilog: OSNOVA KROVNE RAVNI pomoćni objekat 1	Br. priloga: 10. Br. strana:
Datum izrade i M.P.:		Datum revizije i M.P.:	

**PRESJEK 1-1, 2-2**  
pomoćni objekat 1

R\_ 1:50

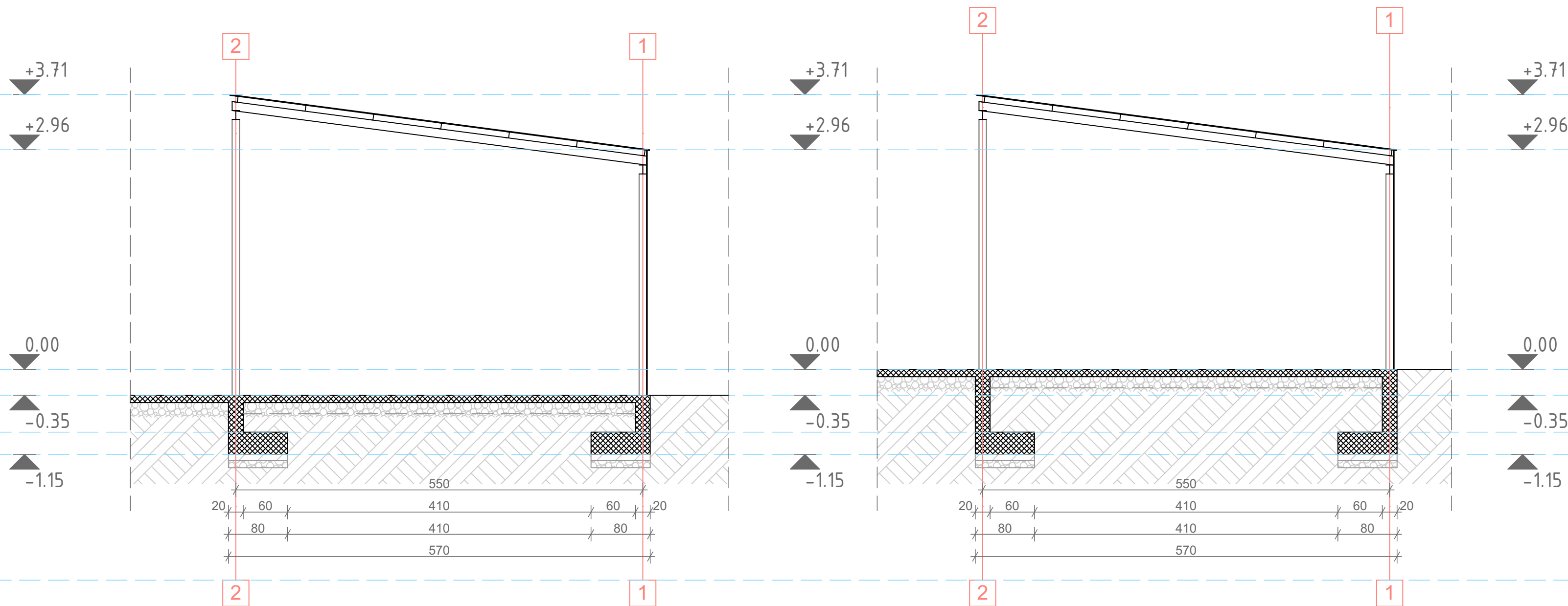

LEGENDA MATERIJALA

	armirani beton
	šljunak
	tlo

PROJEKTANT: "NG DESIGN" d.o.o. ul. Maršala Tita C-16, Bar		INVESTITOR: ROKNIĆ MILORAD I DRAGINJA	
Objekat:	Privremeni objekat za trgovinu i usluge	Lokacija:	k.p. 2109, k.p. 2110, k.p. 2111/3 KO Mišići, Opština Bar
Glavni inženjer:	Janković Nataša spec. sci. arh.	Vrsta tehničke dokumentacije: IDEJNO RJEŠENJE	
Odgovorni inženjer:	Janković Nataša spec. sci. arh.	Dio tehničke dokumentacije:	ARHITEKTURA
Saradnik/ici:	Markolović Marina spec. sci. arh.	Prilog:	PRESJEK 1-1, 2-2 pomoćni objekat 1
Datum izrade i M.P.:		Datum revizije i M.P.:	

Razmjera:  
R\_ 1:50  
 Br. priloga: 11.  
 Br. strana:

**PRESJEK 3-3**  
pomoćni objekat 1

R\_ 1:50

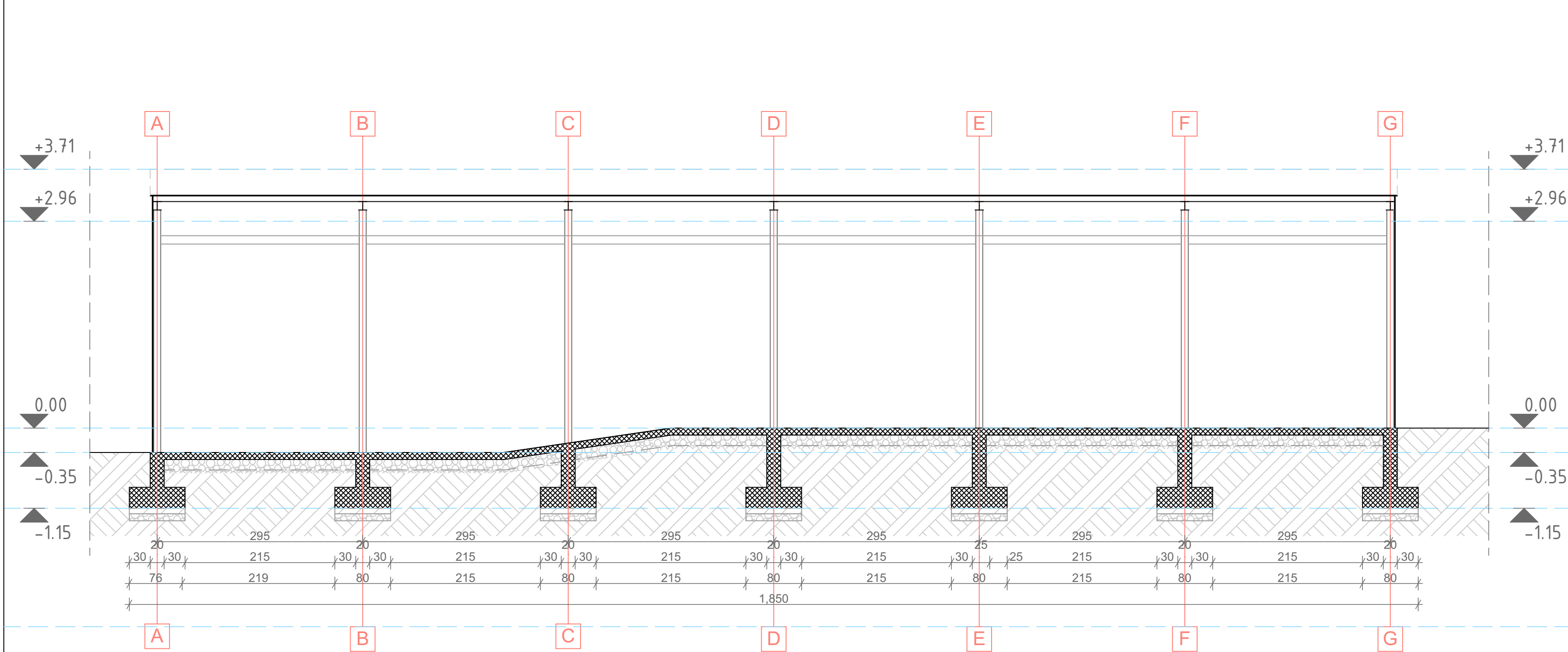

LEGENDA MATERIJALA

	armirani beton
	šljunak
	tlo

PROJEKTANT: "NG DESIGN" d.o.o. ul. Maršala Tita C-16, Bar		INVESTITOR: ROKNIĆ MILORAD I DRAGINJA	
Objekat:	Privremeni objekat za trgovinu i usluge	Lokacija: k.p. 2109, k.p. 2110, k.p. 2111/3 KO Mišići, Opština Bar	
Glavni inženjer:	Janković Nataša spec. sci. arh.	Vrsta tehničke dokumentacije: IDEJNO RJEŠENJE	
Odgovorni inženjer:	Janković Nataša spec. sci. arh.	Dio tehničke dokumentacije: ARHITEKTURA	Rezmjera: R 1:50
Saradnik/ici:	Markolović Marina spec. sci. arh.	Prilog: PRESJEK 3-3 pomoćni objekat 1	Br. priloga/Br. strana: 12.
Datum izrade i M.P.:		Datum revizije i M.P.:	

# FASADE pomoćni objekat 1

R\_ 1:100

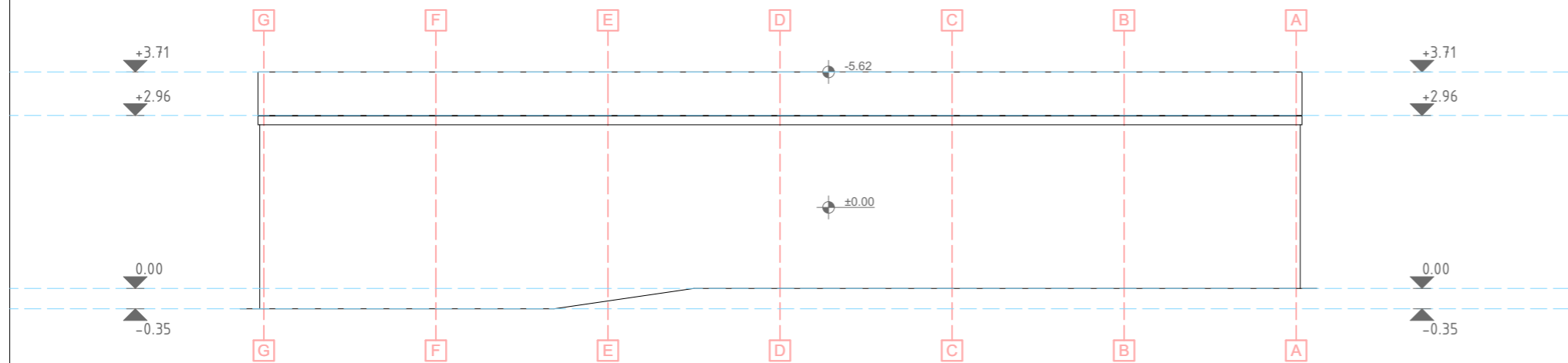
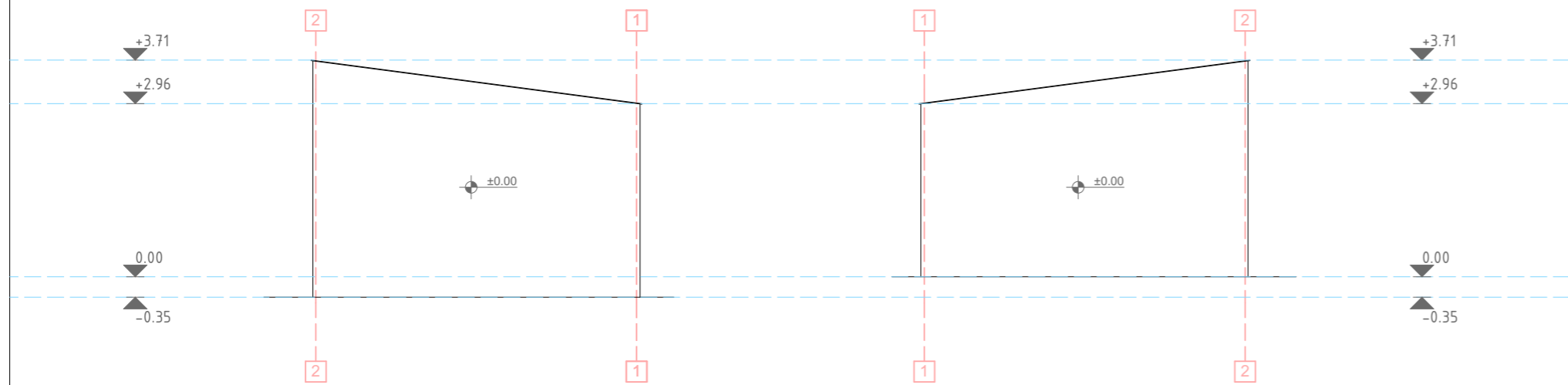
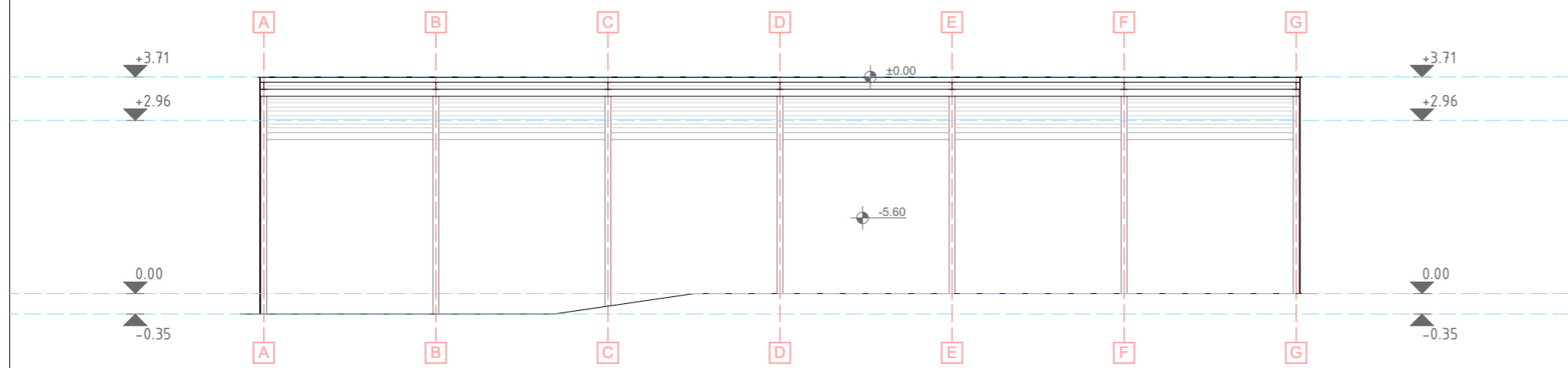

PROJEKTANT: "NG DESIGN" d.o.o. ul.Maršala Tita C-16, Bar		INVESTITOR: ROKNIĆ MILORAD I DRAGINJA	
Objekat:	Privremeni objekat za trgovinu i usluge	Lokacija: k.p. 2109, k.p. 2110, k.p. 2111/3 KO Mišići, Opština Bar	
Glavni inženjer:	Janković Nataša spec. sci. arh.	Vrsta tehničke dokumentacije: IDEJNO RJEŠENJE	
Odgovorni inženjer:	Janković Nataša spec. sci. arh.	Dio tehničke dokumentacije: ARHITEKTURA	Razmjera: R 1:100
Saradnik/ci:	Markolović Marina spec. sci. arh.	Prilog: FASADE pomoćni objekat 1	Br. priloga: Br. strane: 13.
Datum izrade i M.P.:		Datum revizije i M.P.:	

“NG DESIGN” D.O.O. BAR  
Maršala Tita C-16, Bar  
PIB: 03199282



## *POMOĆNI OBJEKAT 2*

OSNOVA TEMELJA  
pomoćni objekat 2

R\_ 1:50

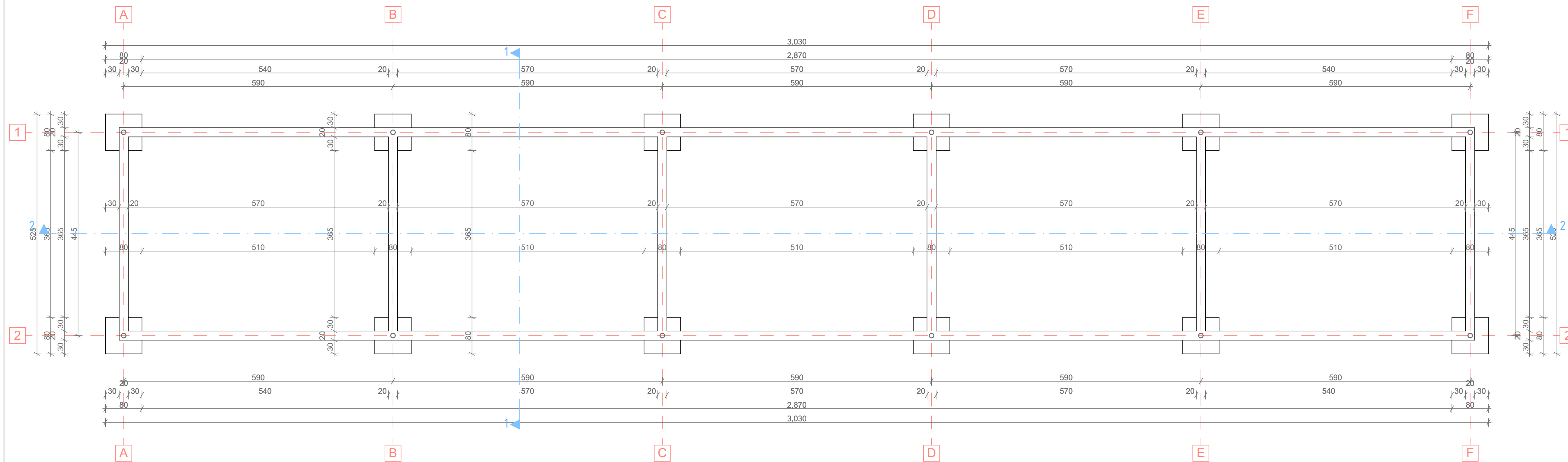
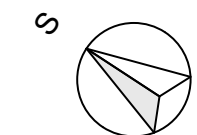

PROJEKTANT: "NG DESIGN" d.o.o. ul. Maršala Tita C-16, Bar		INVESTITOR: ROKNIĆ MILORAD I DRAGINJA	
Objekat:	Privremeni objekat za trgovinu i usluge	Lokacija: k.p. 2109, k.p. 2110, k.p. 2111/3 KO Mišići, Opština Bar	
Glavni inženjer:	Janković Nataša spec. sci. arh.	Vrsta tehničke dokumentacije: IDEJNO RJEŠENJE	
Odgovorni inženjer:	Janković Nataša spec. sci. arh.	Dio tehničke dokumentacije: ARHITEKTURA	Razmjera: R_ 1:50
Saradnik/i:	Marković Marina spec. sci. arh.	Prilog: OSNOVA TEMELJA pomoćni objekat 2	Br. putopisa/Br. strana: 14.
Datum izrade i M.P.:		Datum revizije i M.P.:	



OSNOVA PRIZEMLJA  
pomoćni objekat 2

R\_ 1:50

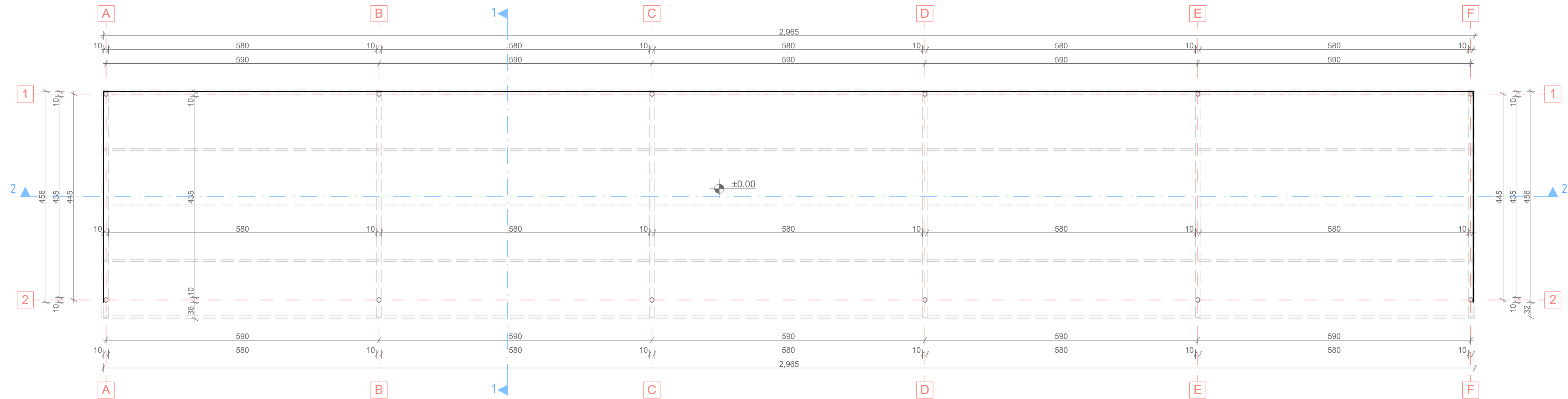
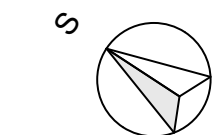

Legenda

br.	Namjena prostorije	obrada poda	P m <sup>2</sup>
1.	suvo skladište	beton	130.00
ukupna neto površina objekta			130.00 m <sup>2</sup>
ukupna bruto površina objekta			135.00 m <sup>2</sup>

PROJEKTANT: "NG DESIGN" d.o.o. ul. Maršala Tita C-16, Bar		INVESTITOR: ROKNIĆ MILORAD I DRAGINJA	
Objekat:	Privremeni objekat za trgovinu i usluge	Lokacija: k.p. 2109, k.p. 2110, k.p. 2111/3 KO Mišići, Opština Bar	
Glavni inženjer:	Janković Nataša spec. sci. arh.	Vrsta tehničke dokumentacije: IDEJNO RJEŠENJE	
Odgovorni inženjer:	Janković Nataša spec. sci. arh.	Dio tehničke dokumentacije: ARHITEKTURA	Skizma: R_1:50
Saradnik/i:	Marković Marina spec. sci. arh.	Prilog: OSNOVA PRIZEMLJA pomoćni objekat 2	Br. lista: Br. strana: 15.
Datum izrade i M.P.:		Datum revizije i M.P.:	

OSNOVA KROVNE RAVNI R\_ 1:50  
 pomoćni objekat 2

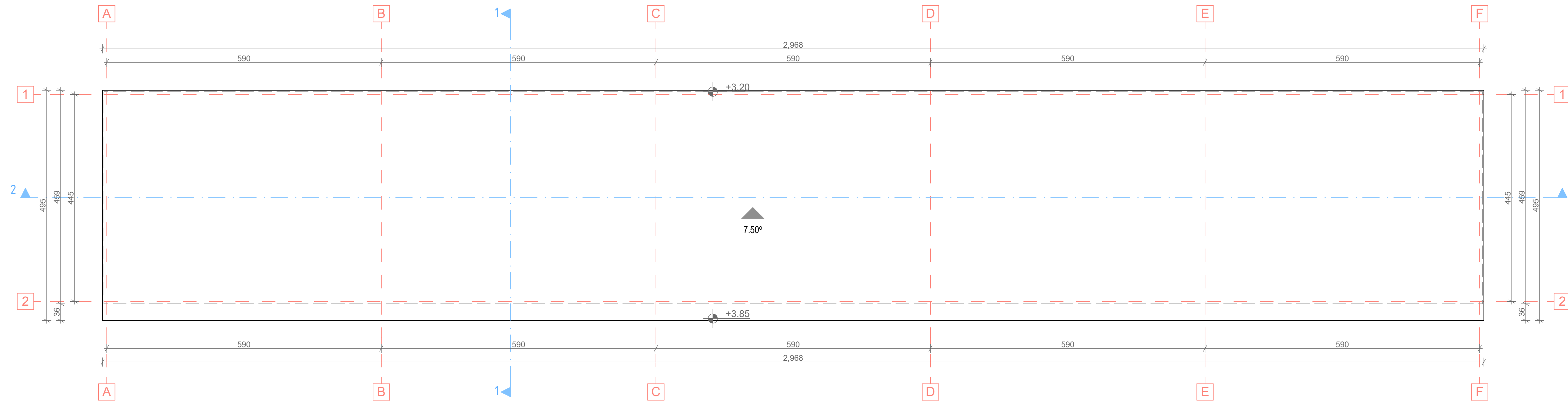
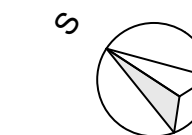

PROJEKTANT: "NG DESIGN" d.o.o. ul. Maršala Tita C-16, Bar		INVESTITOR: ROKNIĆ MILORAD I DRAGINJA	
Objekat:	Privremeni objekat za trgovinu i usluge	Lokacija:	k.p. 2109, k.p. 2110, k.p. 2111/3 KO MIŠIĆI, Opština Bar
Glavni inženjer:	Janković Nataša spec. sci. arh.	Vrsta tehničke dokumentacije:	IDEJNO RJEŠENJE
Odgovorni inženjer:	Janković Nataša spec. sci. arh.	Dio tehničke dokumentacije:	ARHITEKTURA
Saradnik/i:	Marković Marina spec. sci. arh.	Prilog:	OSNOVA KROVNE RAVNI pomoćni objekat 2
Datum izrade i M.P.:		Datum revizije i M.P.:	

Razmjera:  
R\_ 1:50  
Br. prikaza/Br. strana:  
16.

presjek 1-1

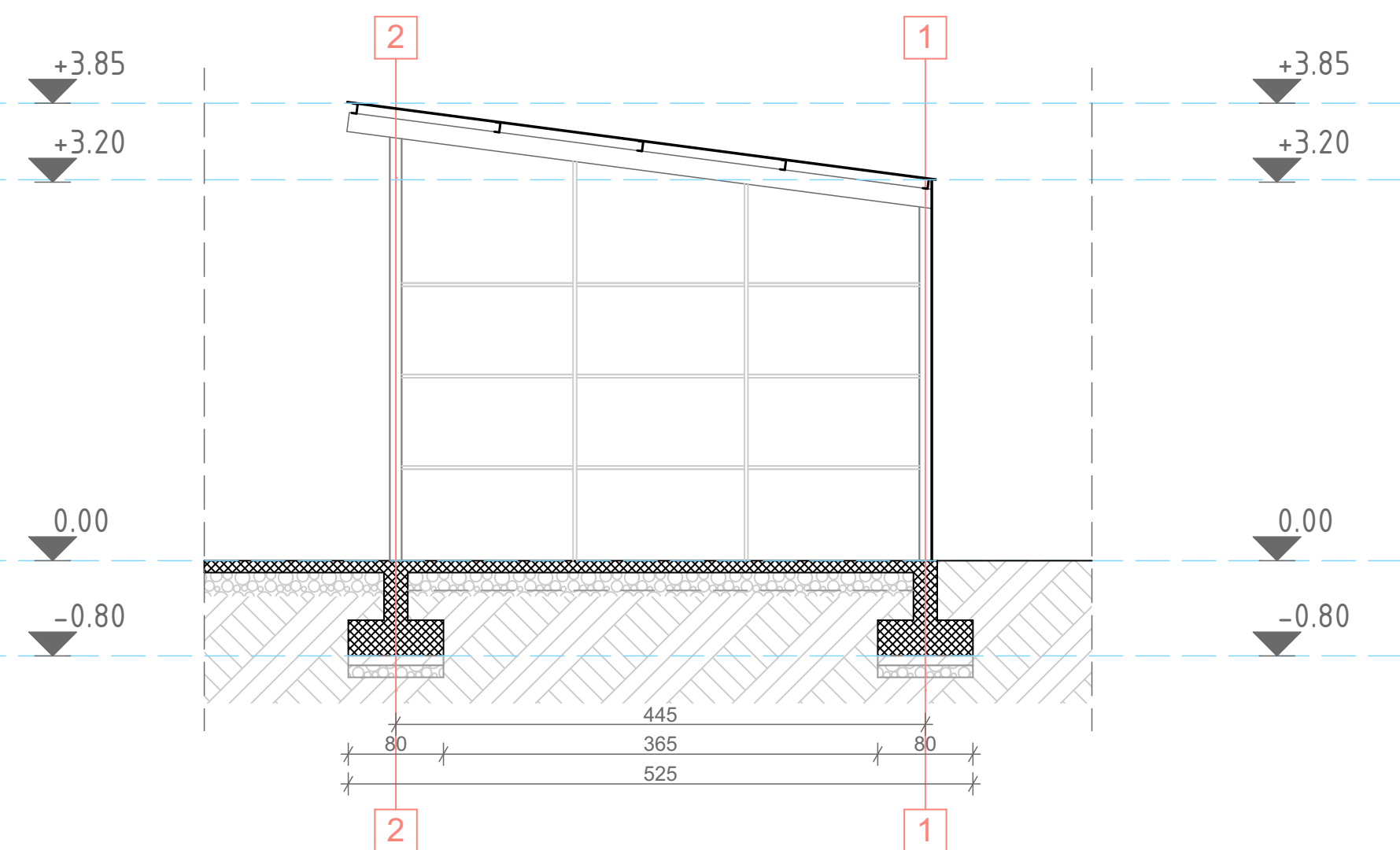

presjek 2-2

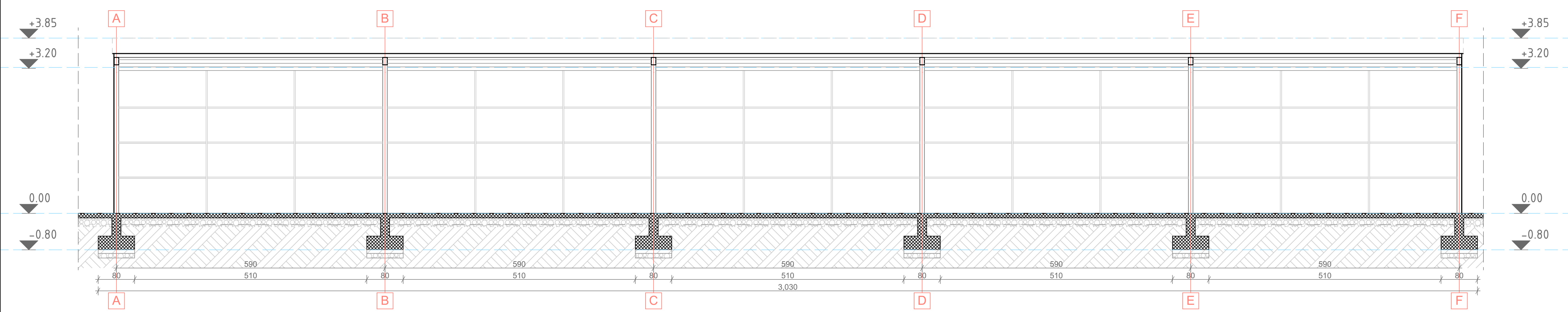

**PRESJECI**  
pomoćni objekat 2

R\_ 1:50

LEGENDA MATERIJALA

	armirani beton
	šljunak
	tlo

PROJEKTANT: "NG DESIGN" d.o.o. ul. Maršala Tita C-16, Bar		INVESTITOR: ROKNIĆ MILORAD I DRAGINJA	
Objekat:	Privremeni objekat za trgovinu i usluge	Lokacija:	k.p. 2109, k.p. 2110, k.p. 2111/3 KO Mišići, Opština Bar
Glavni inženjer:	Janković Nataša spec. sci. arh.	Vrsta tehničke dokumentacije:	IDEJNO RJEŠENJE
Odgovorni inženjer:	Janković Nataša spec. sci. arh.	Dio tehničke dokumentacije:	ARHITEKTURA
Saradnik/ici:	Marković Marina spec. sci. arh.	Prilog:	PRESJECI pomoćni objekat 2
Datum izrade i M.P.:		Datum revizije i M.P.:	

FASADE  
pomoćni objekat 2

R\_1:100

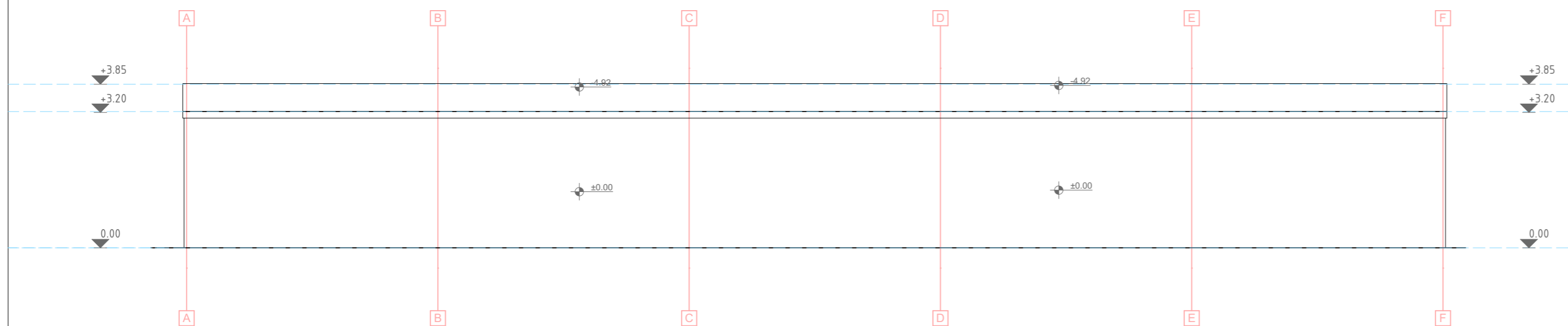
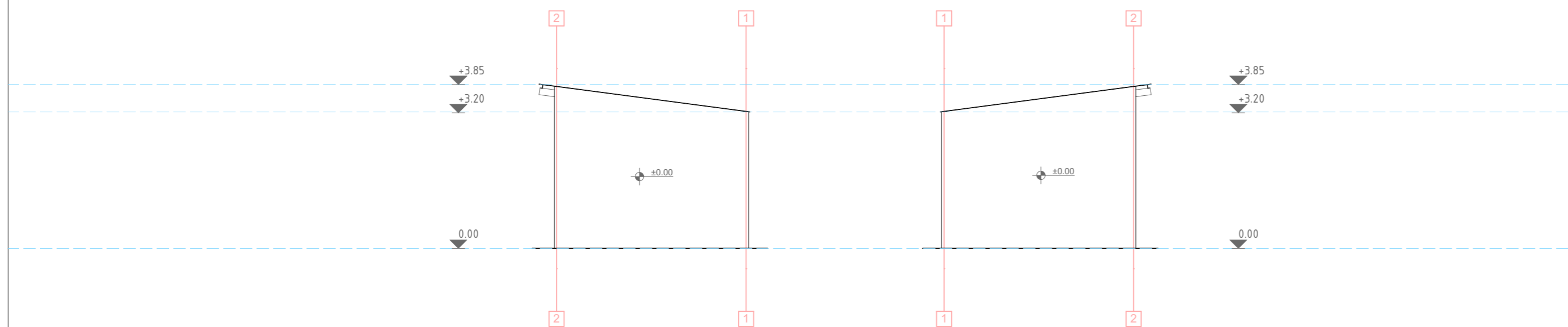
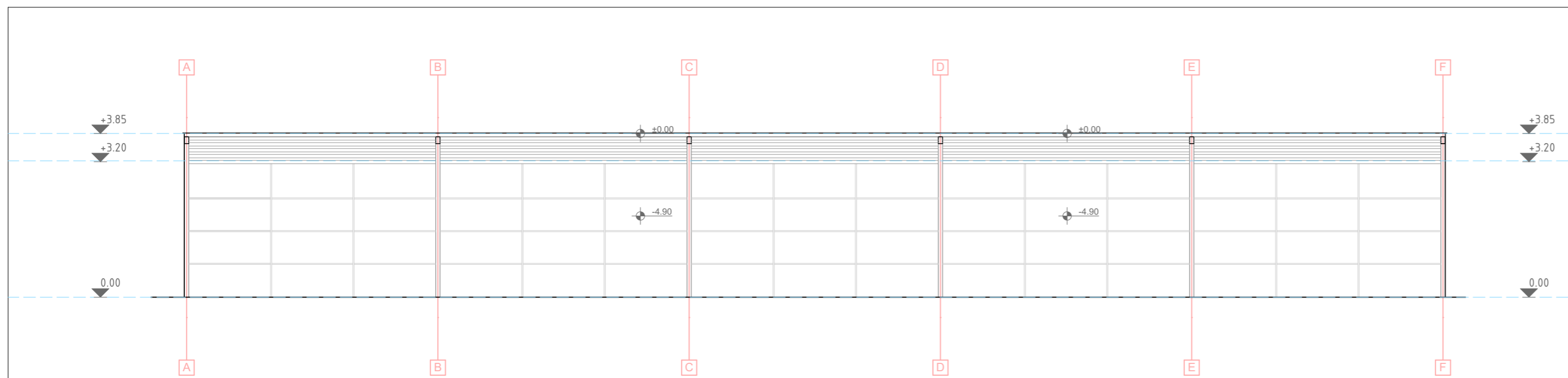

PROJEKTANT: "NG DESIGN" d.o.o. ul. Maršala Tita C-16, Bar		INVESTITOR: ROKNIĆ MILORAD I DRAGINJA	
Objekat:	Privremeni objekat za trgovinu i usluge	Lokacija: k.p. 2109, k.p. 2110, k.p. 2111/3 KO Mišići, Opština Bar	
Glavni inženjer:	Janković Nataša spec. sci. arh.	Vrsta tehničke dokumentacije: IDEJNO RJEŠENJE	
Odgovorni inženjer:	Janković Nataša spec. sci. arh.	Dio tehničke dokumentacije: ARHITEKTURA	Razmjera: R 1:100
Saradnik/ci:	Markolović Marina spec. sci. arh.	Prilog: FASADE pomoćni objekat 2	Br. priloga: Br. strane: 18.
Datum izrade i M.P.:		Datum revizije i M.P.:	





